

U15全国選抜ジュニアテニス選手権 山口県予選

男子シングルス

維新百年記念公園テニス場
2015.7/4.5

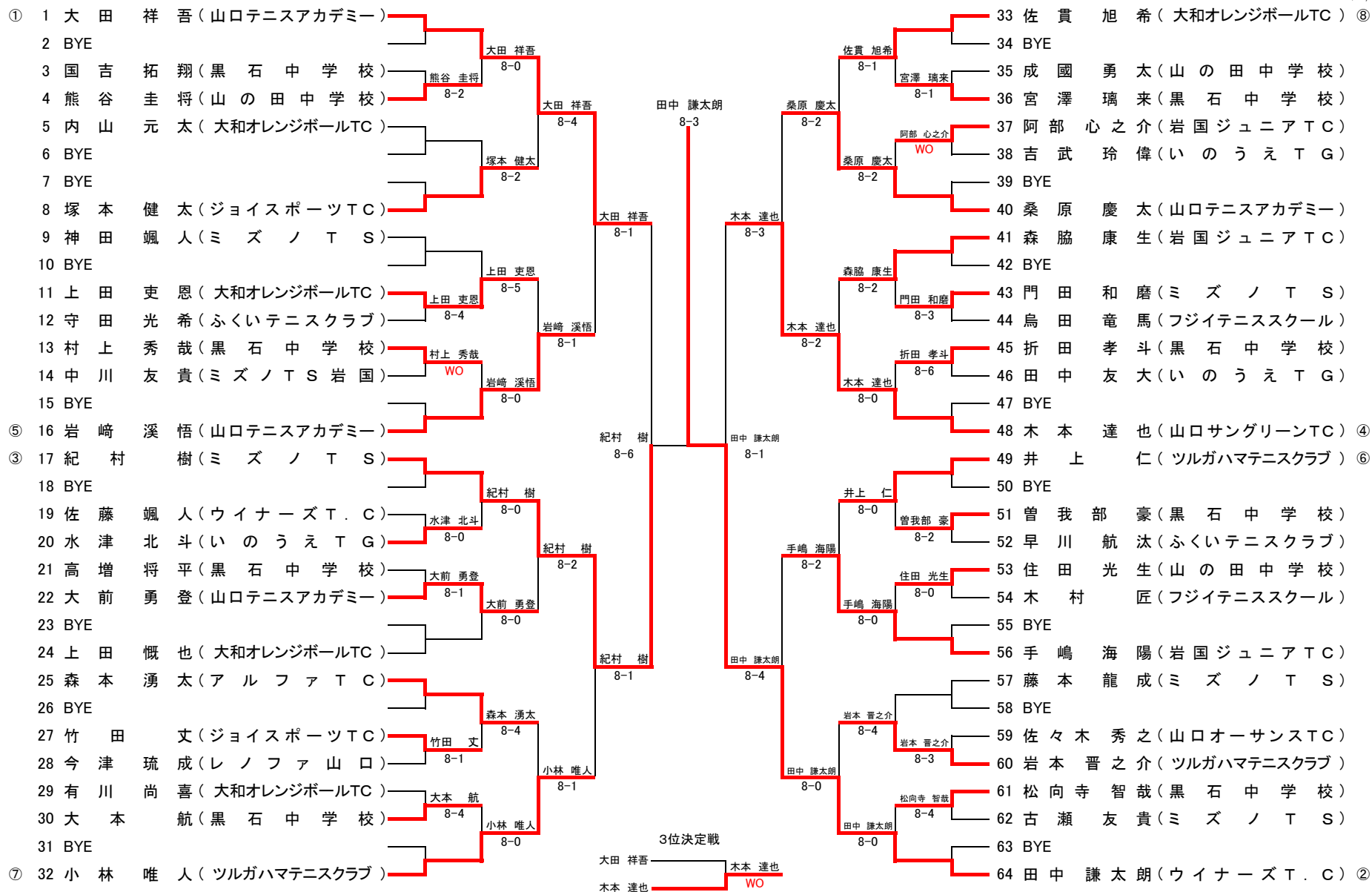

シード順位 ①大田 祥吾②田中 謙太郎③紀村 樹④木本 達也⑤岩崎 溪悟⑥井上 仁⑦小林 唯人⑧佐貴 旭希

U15全国選抜ジュニアテニス選手権 山口県予選

女子シングルス

維新百年記念公園テニス場
2015.7/4.5

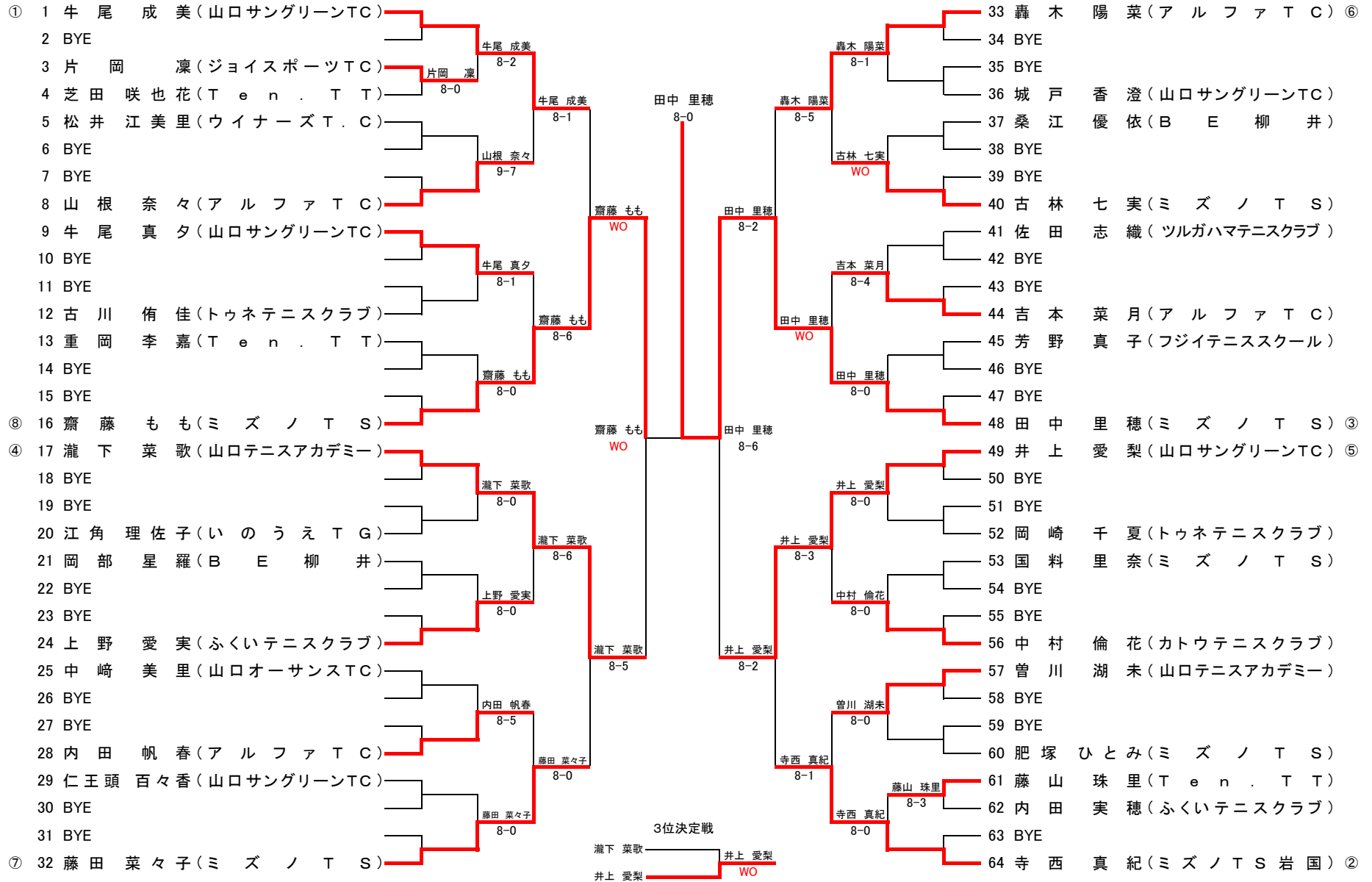

シード順位 ①牛尾 成美②寺西 真紀③田中 里穂④瀧下 菜歌⑤井上 愛梨⑥轟木 陽菜⑦藤田 菜々子⑧齋藤 もも

サマーサーキットR2

U9男子シングルス

維新百年記念公園テニス場
2015.7/5

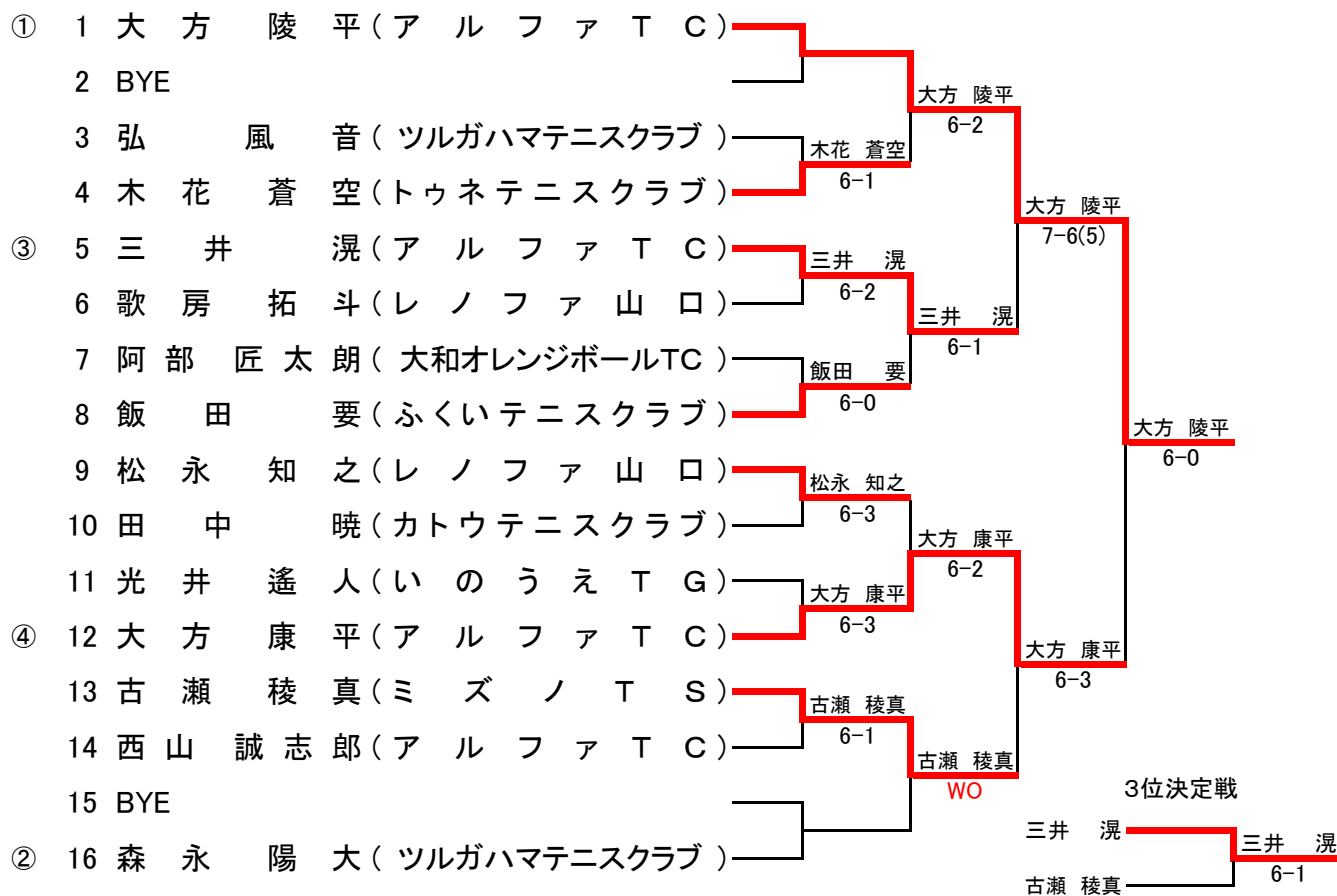

シード順位 ①大方 陵平②森永 陽大③三井 滉④大方 康平

サマーサーキットR2

U9女子シングルス

維新百年記念公園テニス場
2015.7/5

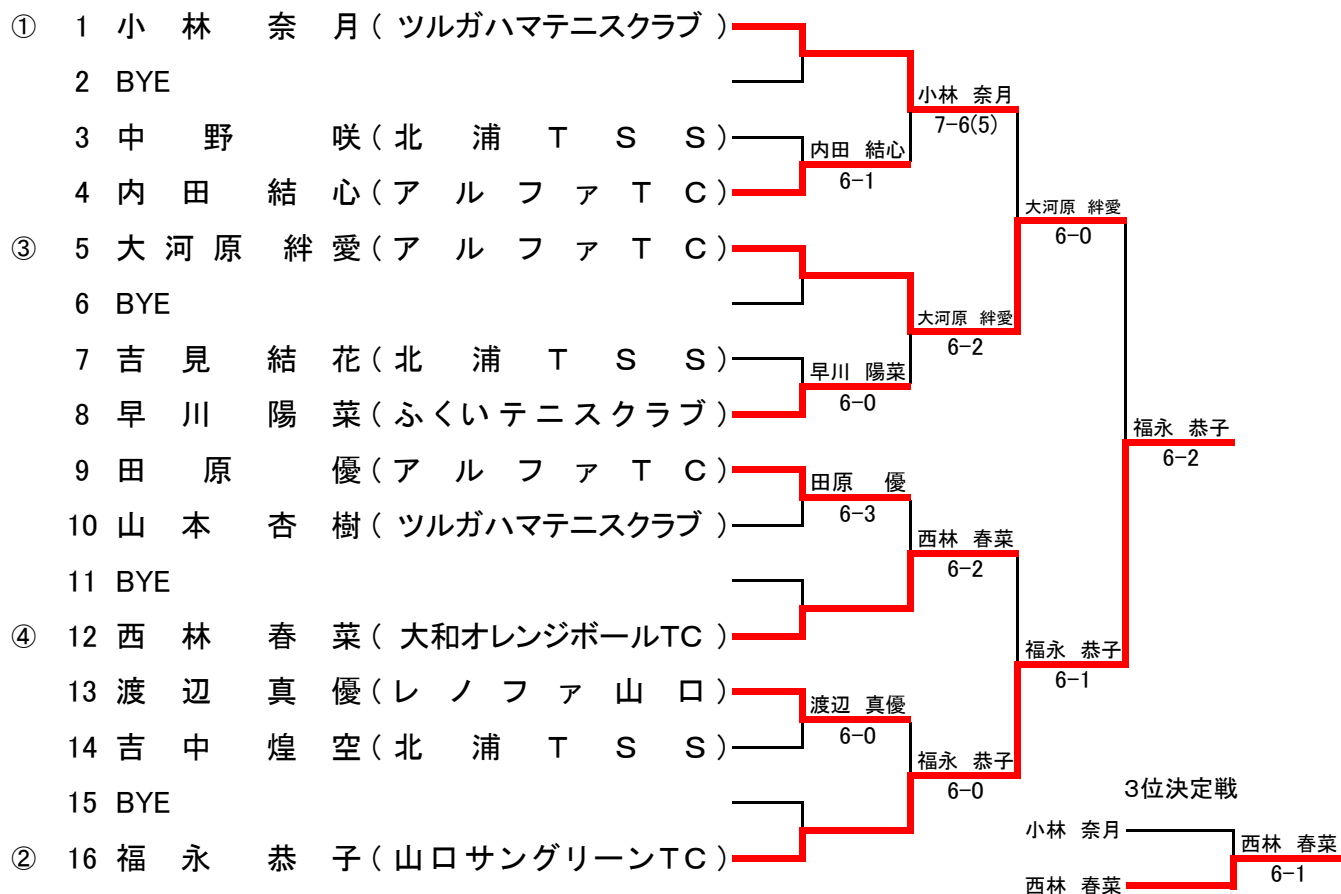

シード順位 ①小林 奈月②福永 恭子③大河原 絆愛④西林 春菜

サマーサーキットR2

U11男子シングルス

維新百年記念公園テニス場
2015.7/4

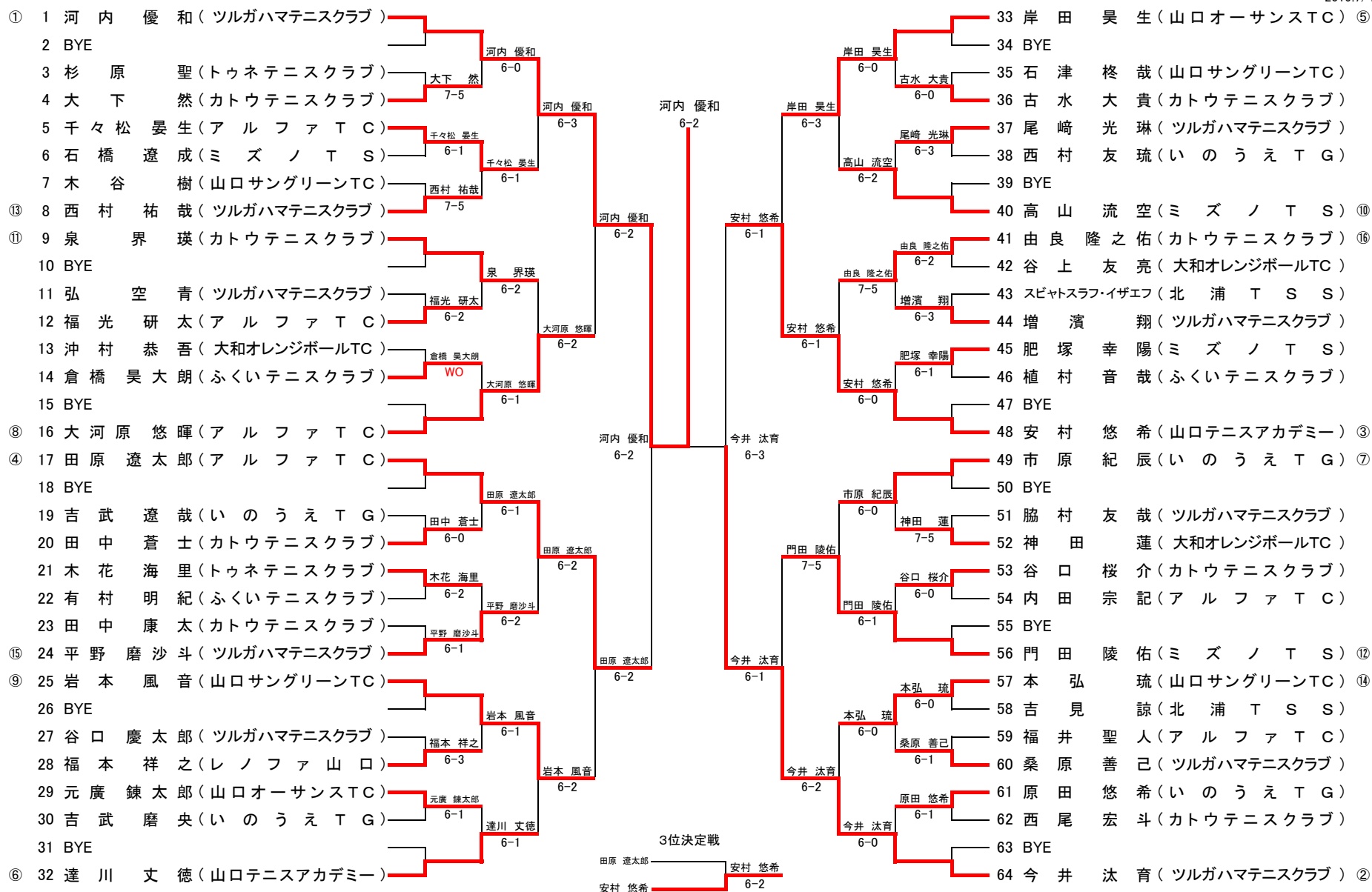

シード順位 ①河内 優和②今井 汰育③安村 悠希④田原 遼太郎⑤岸田 昊生⑥達川 丈徳⑦市原 紀辰⑧大河原 悠暉⑨岩本 風音⑩高山 流空⑪泉 界瑛⑫門田 陵佑⑬西村 祐哉⑭本弘 琉⑮平野 磨沙斗⑯由良 隆之佑

サマーサーキットR2

U11女子シングルス

維新百年記念公園テニス場
2015.7/4

①	1	藤永 萌花 (トウネテニスクラブ)							
	2	BYE							
	3	弘中 春花 (北浦 T S S)							
	4	山本 瑞樹 (ツルガハマテニスクラブ)							
	5	今野 杏美 (山口サングリーンTC)							
	6	清水 理子 (ふくいテニスクラブ)							
	7	金子 美優 (大和オレンジボールTC)							
⑦	8	神田 弥優 (ミズノ T S)							
④	9	加藤 那菜 (ツルガハマテニスクラブ)							
	10	車谷 世奈 (北浦 T S S)							
	11	上野 梨咲 (山口サングリーンTC)							
	12	阿部 寧音 (大和オレンジボールTC)							
	13	西田 琴葉 (ウイナーズ T . C)							
	14	吉中 爽空 (北浦 T S S)							
	15	渡辺 心優 (レノファ山口)							
⑥	16	藤田 朱音 (トウネテニスクラブ)							
⑤	17	伊藤 愛珠 (山口サングリーンTC)							
	18	櫛崎 可奈子 (レノファ山口)							
	19	三浦 珂菩 (トウネテニスクラブ)							
	20	阿部 姫果 (岩国ジュニアTC)							
	21	小路 あかり (サンデークラブ)							
	22	齋藤 いずみ (北浦 T S S)							
	23	BYE							
③	24	木場 悠歌 (スローアップTC)							
⑧	25	松井 佑美里 (ウイナーズ T . C)							
	26	岩城 綾子 (トウネテニスクラブ)							
	27	緒方 愛璃 (カトウテニスクラブ)							
	28	井本 珠里亜 (ツルガハマテニスクラブ)							
	29	阿部 花連 (レノファ山口)							
	30	車谷 未奈 (北浦 T S S)							
	31	BYE							
②	32	森脇 愛 (岩国ジュニアTC)							

シード順位 ①藤永 萌花②森脇 愛③木場 悠歌④加藤 那菜⑤伊藤 愛珠⑥藤田 朱音⑦神田 弥優⑧松井 佑美里

サマーサーキットR2

U13男子シングルス

維新百年記念公園テニス場
2015.7/5

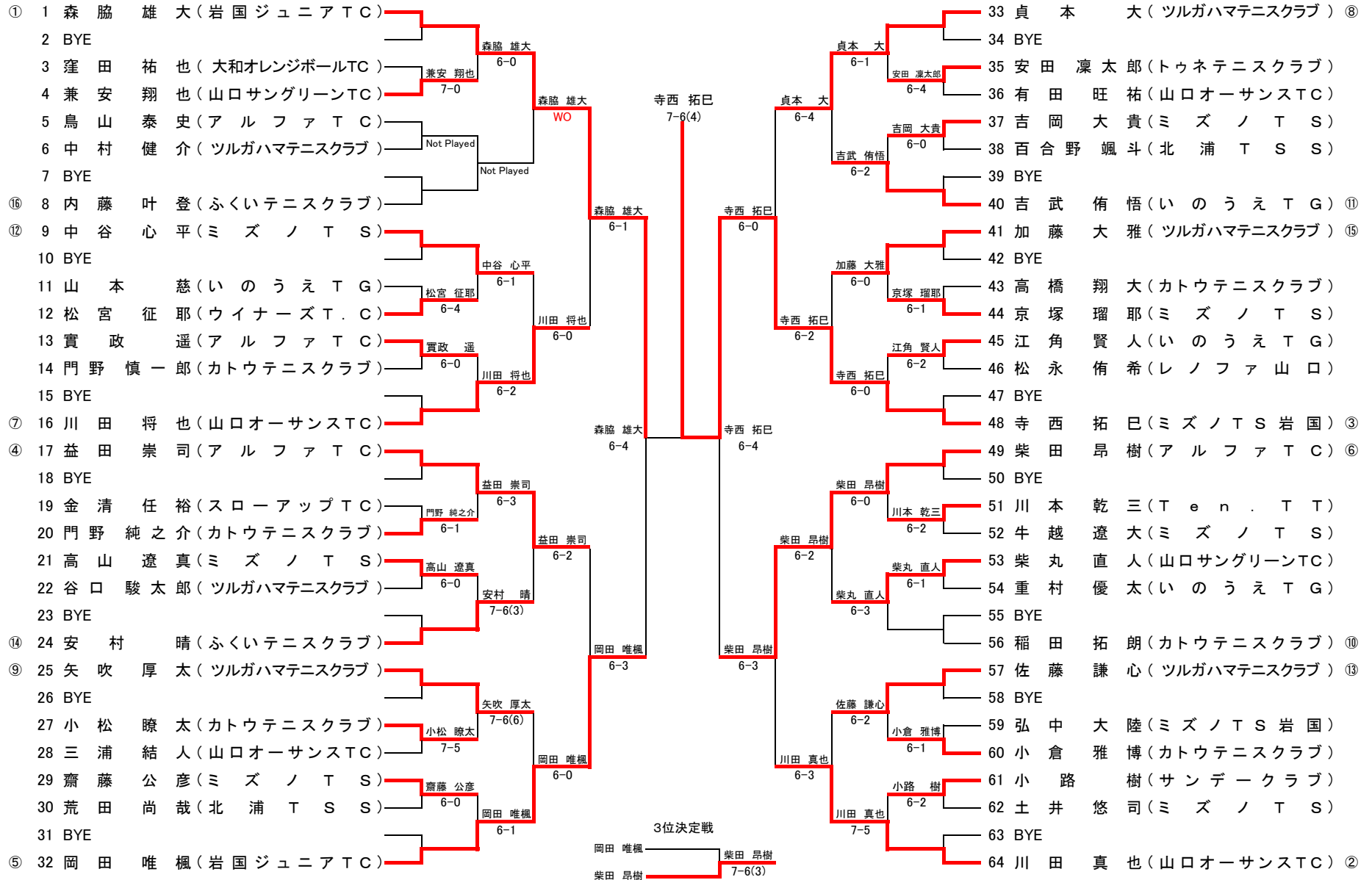

シード順位 ①森脇 雄大②川田 真也③寺西 拓巳④益田 崇司⑤岡田 唯楓⑥柴田 昂樹⑦川田 将也⑧貞本 大⑨矢吹 厚太⑩稲田 拓朗⑪吉武 侑悟⑫中谷 心平⑬佐藤 謙心⑭安村 晴⑮加藤 大雅⑯内藤 叶登

サマーサーキットR2

U13女子シングルス

維新百年記念公園テニス場
2015.7/5

①	1	豊田 ゆき乃 (ミズノT.S. 岩国)					
	2	BYE					
	3	藤山 莉甫 (レノファ山口)			豊田 ゆき乃	6-0	
	4	和田 明里沙 (トゥネテニスクラブ)	和田 明里沙	6-1			
	5	藤本 彩花 (ミズノT.S.)	藤本 彩花	6-3			
	6	今井 沙耶 (B.E. 柳井)		6-1	豊田 ゆき乃	6-3	
	7	達川 由梨 (山口テニスアカデミー)	恩塚 遥菜	6-3			
⑧	8	恩塚 遥菜 (トゥネテニスクラブ)		6-3			
④	9	寺尾 美月 (山口テニスアカデミー)					
	10	長谷川 晴佳 (サンデークラブ)	長谷川 晴佳	6-1			
	11	緒方 愛 (フジイテニススクール)	緒方 愛	7-6(5)	長谷川 晴佳	6-0	
	12	上野 鈴葉 (ジョイスポーツTC)		6-2			
	13	林 優希乃 (山口サングリーンTC)	林 優希乃	6-0	長谷川 晴佳	6-2	
	14	金藤 圭暖 (ミズノT.S.)		6-2			
	15	井本 萌楓 (ツルガハマテニスクラブ)	桑江 星茄	6-1			
⑤	16	桑江 星茄 (B.E. 柳井)		6-1			
⑦	17	青木 美香 (ツルガハマテニスクラブ)	青木 美香	6-3			
	18	久徳 春奈 (レノファ山口)		6-3	青木 美香	6-3	
	19	前田 葵 (ふくいテニスクラブ)	田中 伶奈	7-6(3)			
	20	田中 伶奈 (山口テニスアカデミー)		7-5	山根 千帆	7-5	
	21	山根 千帆 (レノファ山口)	山根 千帆	6-3			
	22	藤山 楠々 (B.E. 柳井)		7-5	山根 千帆	7-5	
	23	岡崎 夕記 (トゥネテニスクラブ)	岩崎 紫恵瑠	6-0			
③	24	岩崎 紫恵瑠 (岩国ジュニアTC)		6-0			
⑥	25	石田 楓 (カトウテニスクラブ)	石田 楓	6-0			
	26	横山 葵 (トゥネテニスクラブ)		6-2	石田 楓	6-2	
	27	倉橋 朋花 (ふくいテニスクラブ)	岡部 凧沙	6-0			
	28	岡部 凧沙 (B.E. 柳井)		6-2	上野 京香	6-2	
	29	西田 和音 (ウイナーズT.C.)	西田 和音	6-1			
	30	光井 舞衣 (いのうえT.G.)		6-0	上野 京香	6-0	
	31	中村 莉子 (トゥネテニスクラブ)	上野 京香	6-0			
②	32	上野 京香 (山口サングリーンTC)		6-0			
					3位決定戦		
					長谷川 晴佳		長谷川 晴佳
					山根 千帆	6-1	

シード順位 ①豊田 ゆき乃②上野 京香③岩崎 紫恵瑠④寺尾 美月⑤桑江 星茄⑥石田 楓⑦青木 美香⑧恩塚 遥菜

U15男子シングルス フィードインコンソレーション

7位決定戦

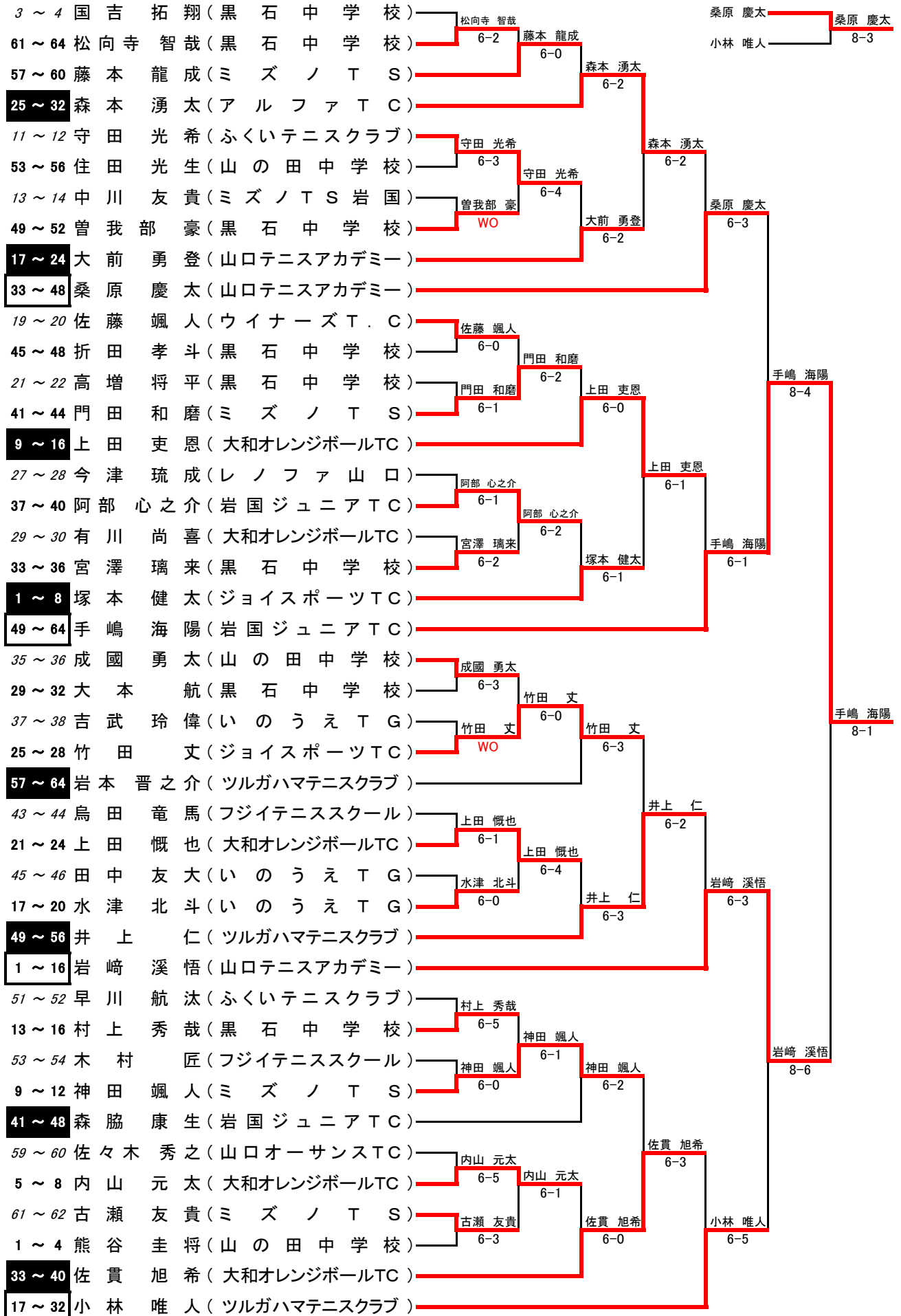

U15女子シングルス フィードインコンソレーション

7位決定戦

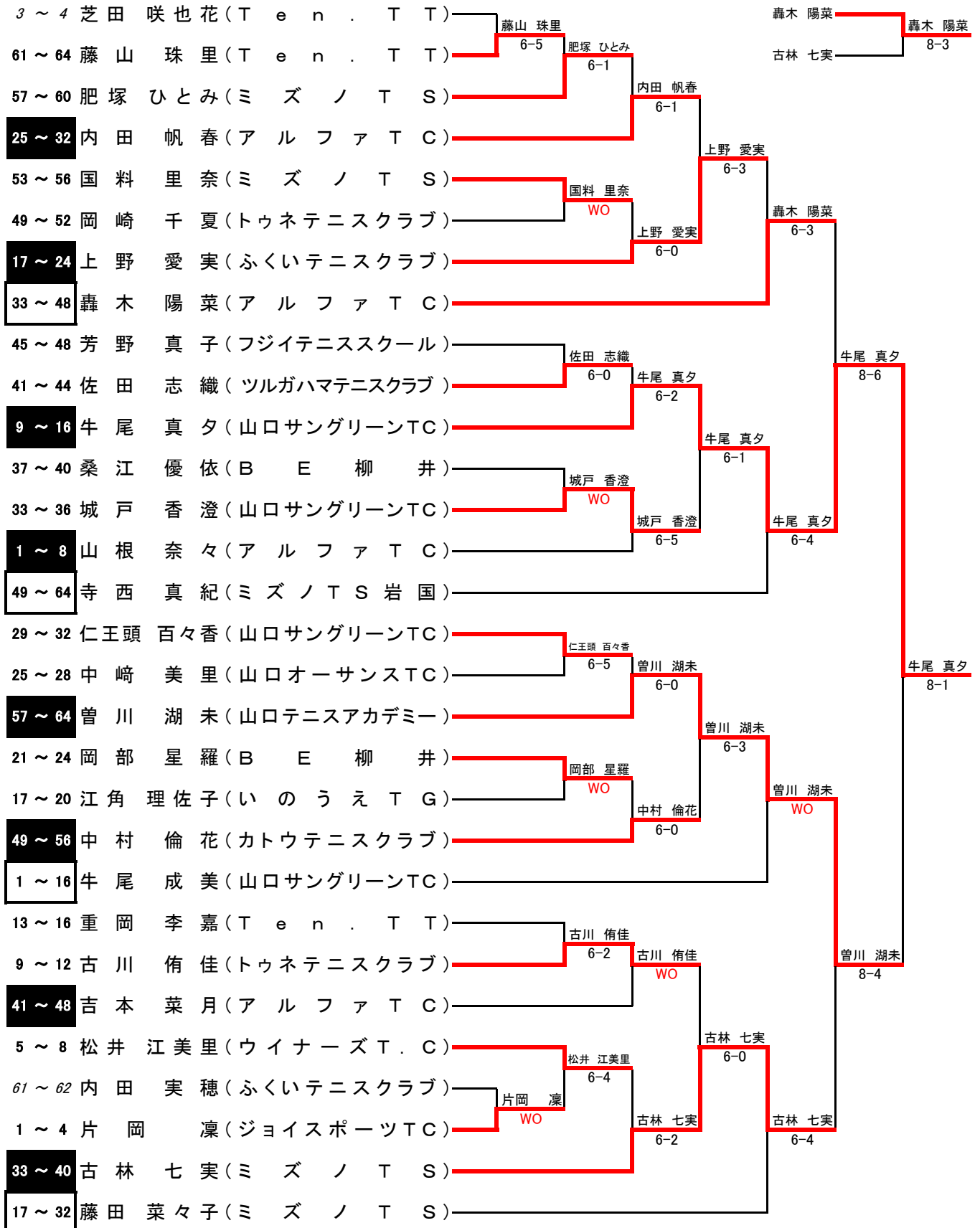

U9男子シングルス フィードインコンソレーション

7位決定戦



U9女子シングルス フィードインコンソレーション

7位決定戦

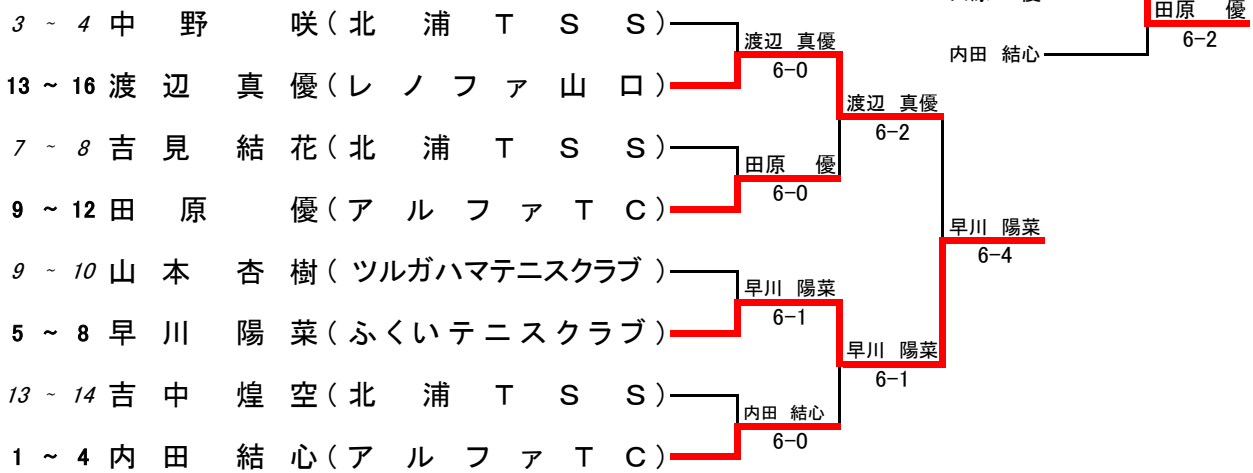

U11女子シングルス フィードインコンソレーション

7位決定戦

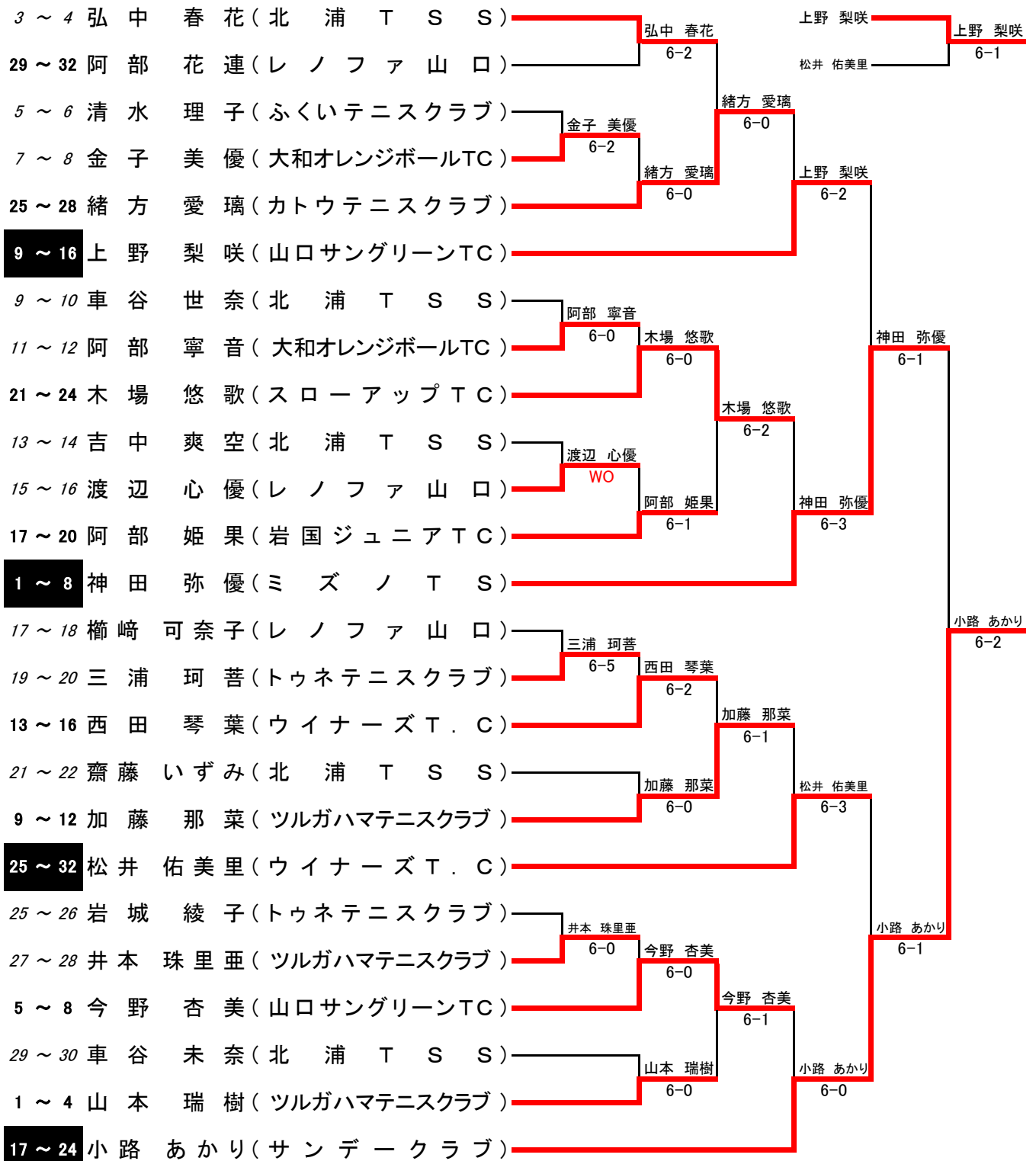

U13女子シングルス フィードインコンソレーション

7位決定戦

