

# 第35回 山口県ジュニアテニス選手権大会

## U10男子シングルス

岩国市市営テニスコート  
2016.5/3,5

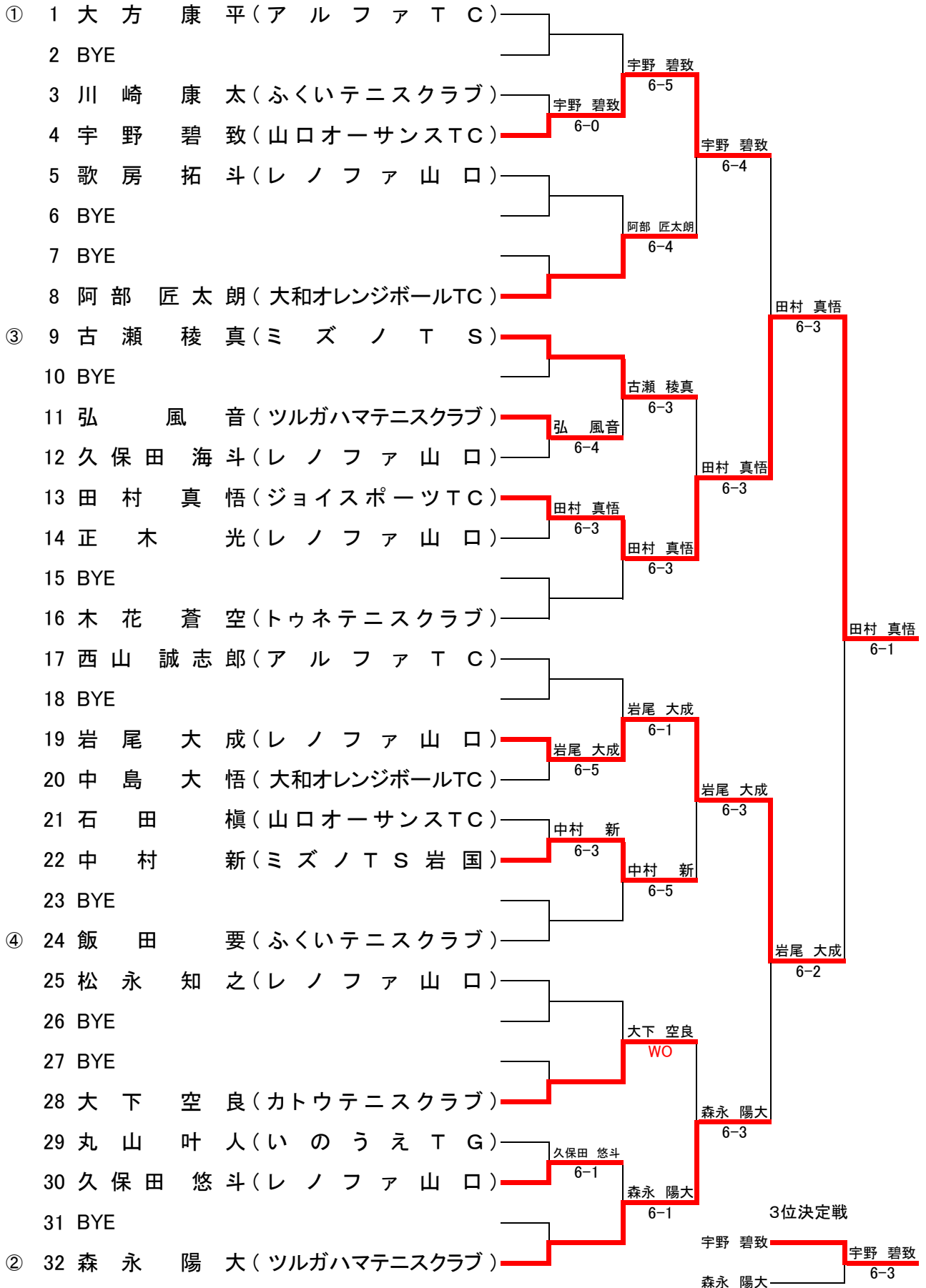

シード順位 ①大方 康平②森永 陽大③古瀬 稜真④飯田 要

# 第35回 山口県ジュニアテニス選手権大会

## U10女子シングルス

岩国市市営テニスコート  
2016.5/3,5

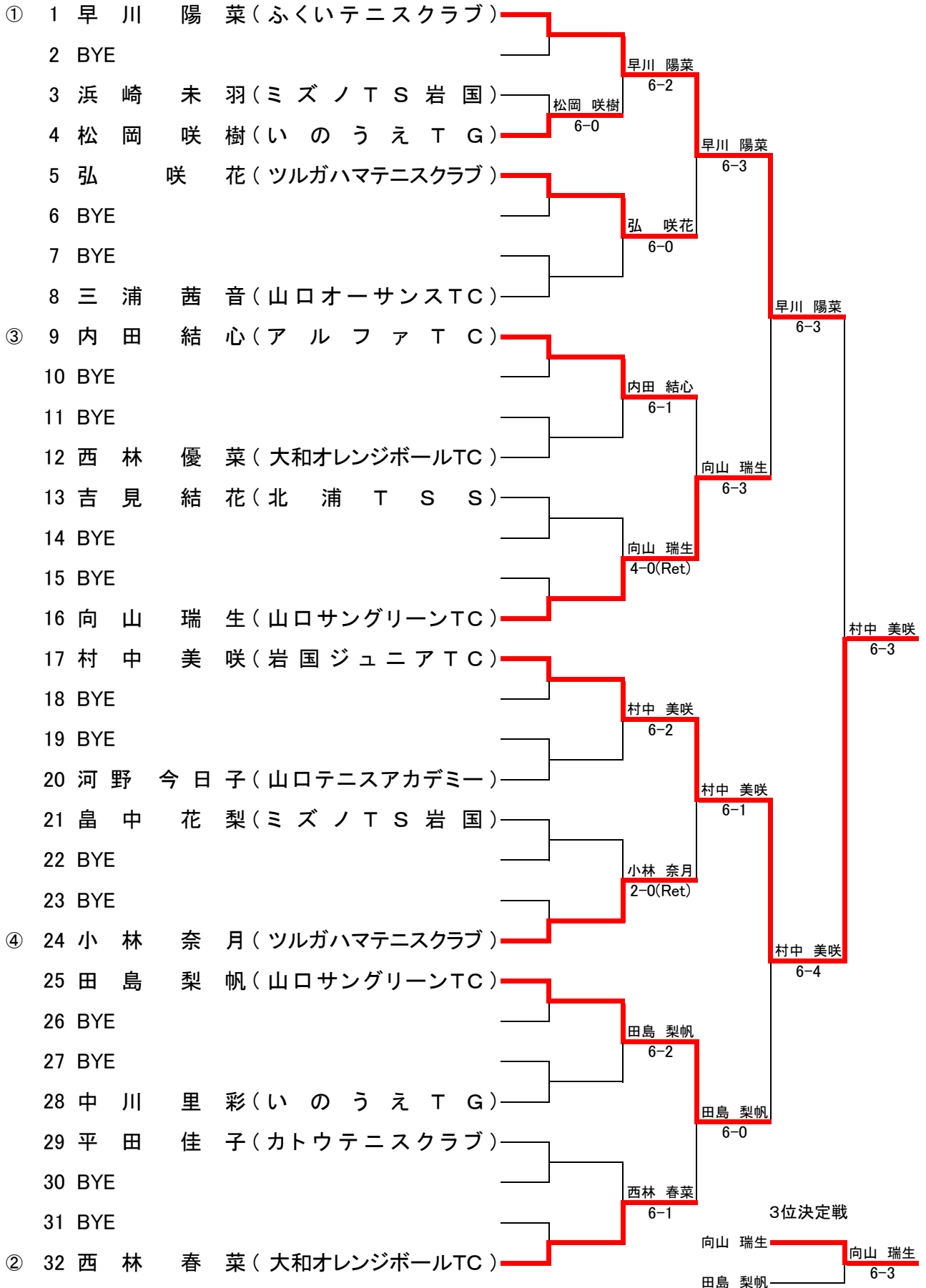

シード順位 ①早川 陽菜②西林 春菜③内田 結心④小林 奈月

# 第35回 山口県ジュニアテニス選手権大会

## U12男子シングルス

岩国市市営テニスコート  
2016.5/4

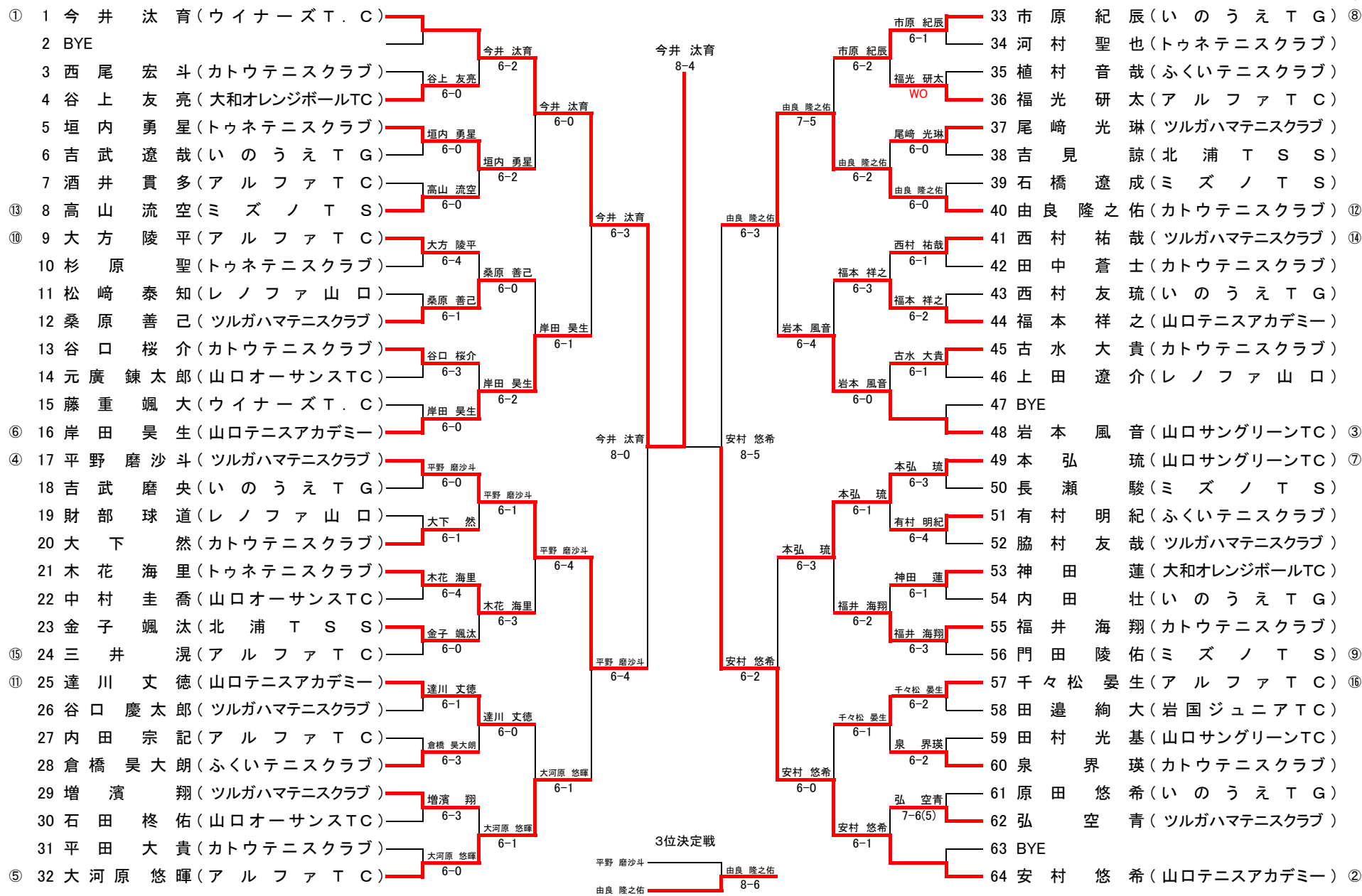

シード順位 ①今井 汰育②安村 悠希③岩本 風音④平野 磨沙斗⑤大河原 悠暉⑥岸田 昊生⑦本 弘 琉⑧市原 紀辰⑨門田 陵佑⑩大方 陵平⑪達川 丈徳⑫由良 隆之佑⑬高山 流空⑭西村 祐哉⑮三井 滉⑯千々松 晏生

# 第35回 山口県ジュニアテニス選手権大会

## U12女子シングルス

岩国市市営テニスコート  
2016.5/3.5

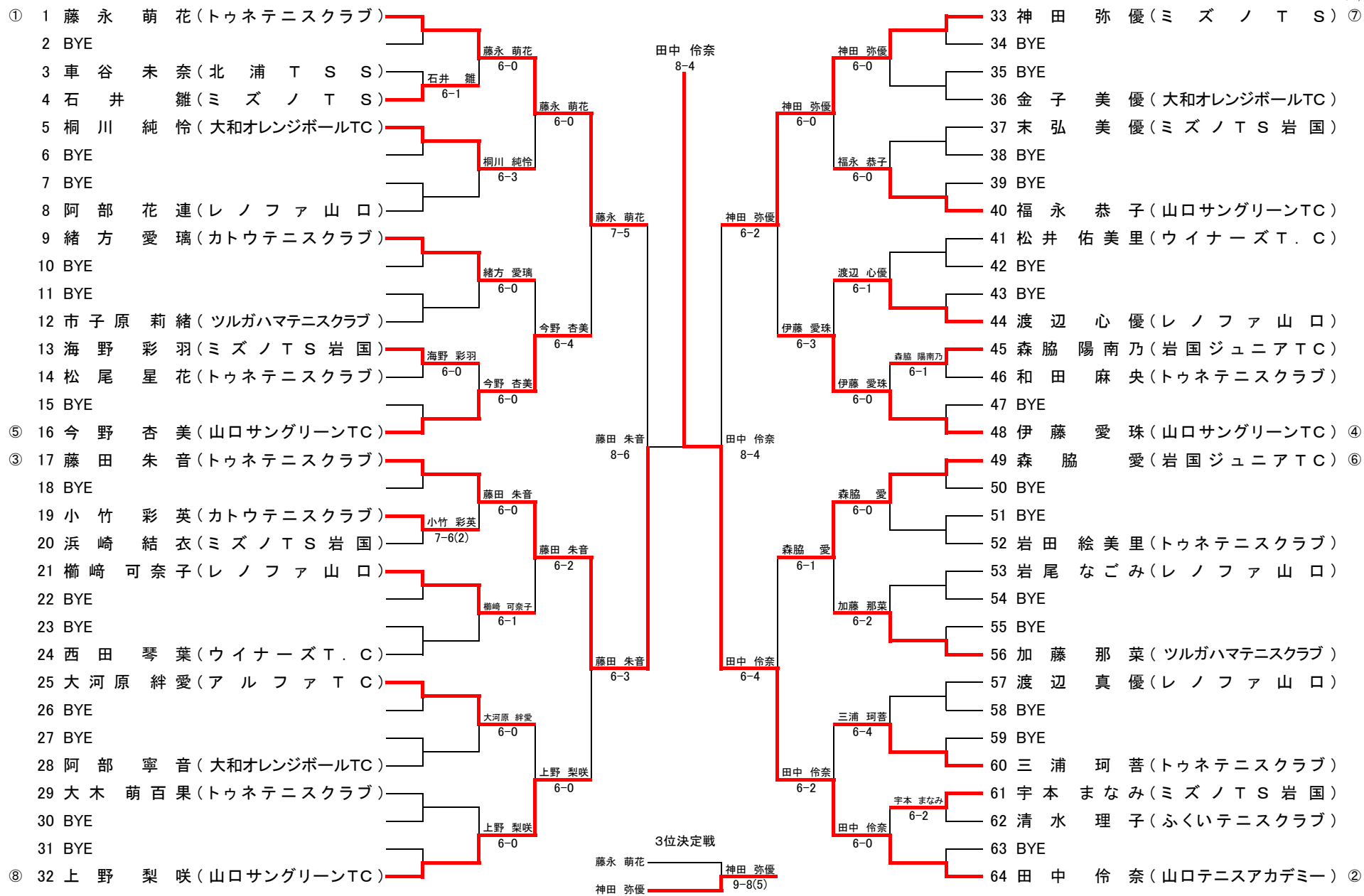

シード順位 ①藤永 萌花②田中 伶奈③藤田 朱音④伊藤 愛珠⑤今野 杏美⑥森脇 愛⑦神田 弥優⑧上野 梨咲

# 第35回 山口県ジュニアテニス選手権大会

## U14男子シングルス

岩国市市営テニスコート  
2016.5/4

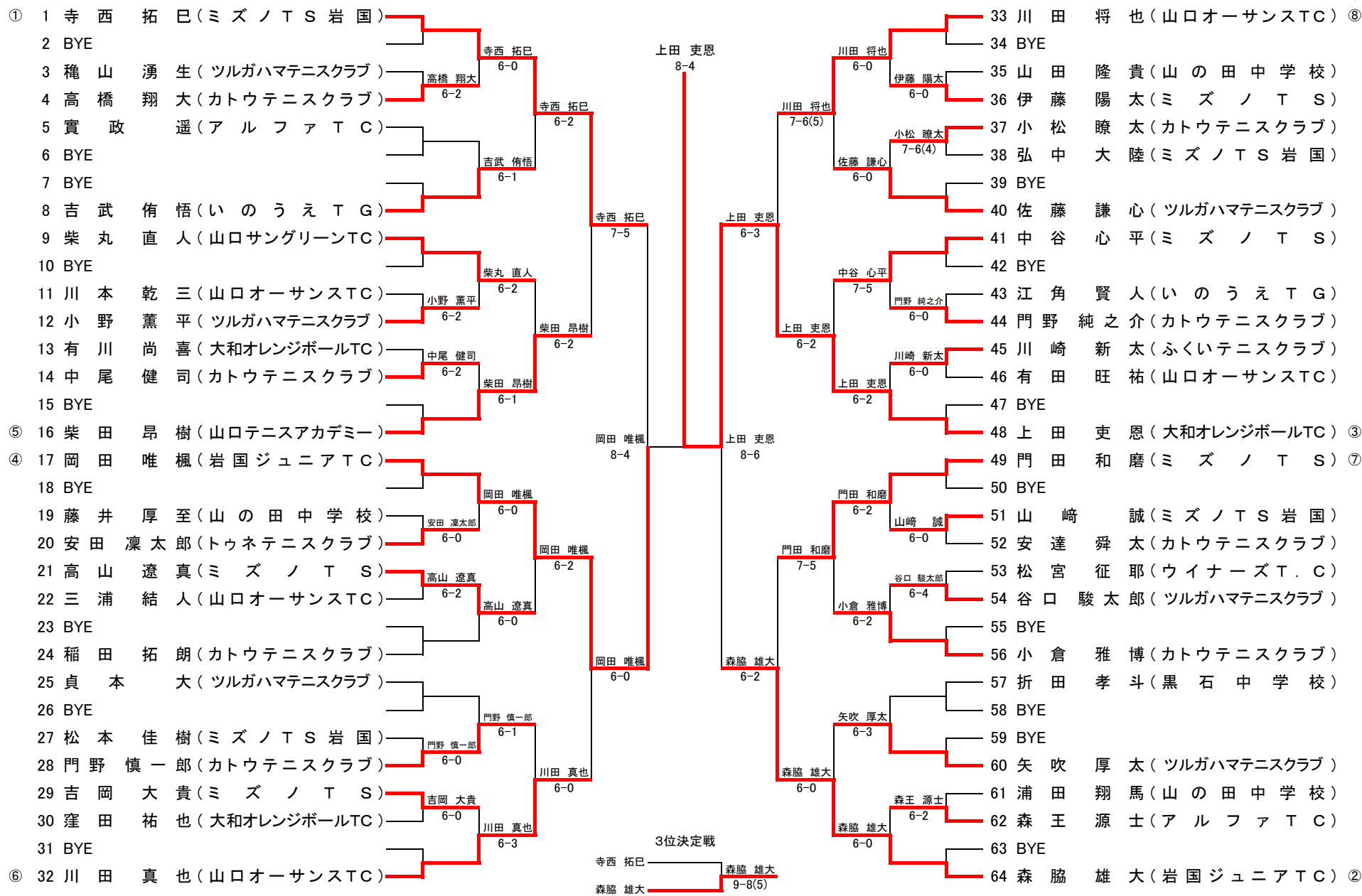

シード順位 ①寺西 拓巳②森脇 雄大③上田 吏恩④岡田 唯楓⑤柴田 昂樹⑥川田 真也⑦門田 和磨⑧川田 将也

# 第35回 山口県ジュニアテニス選手権大会

## U14女子シングルス

岩国市市営テニスコート  
2016.5/3,5

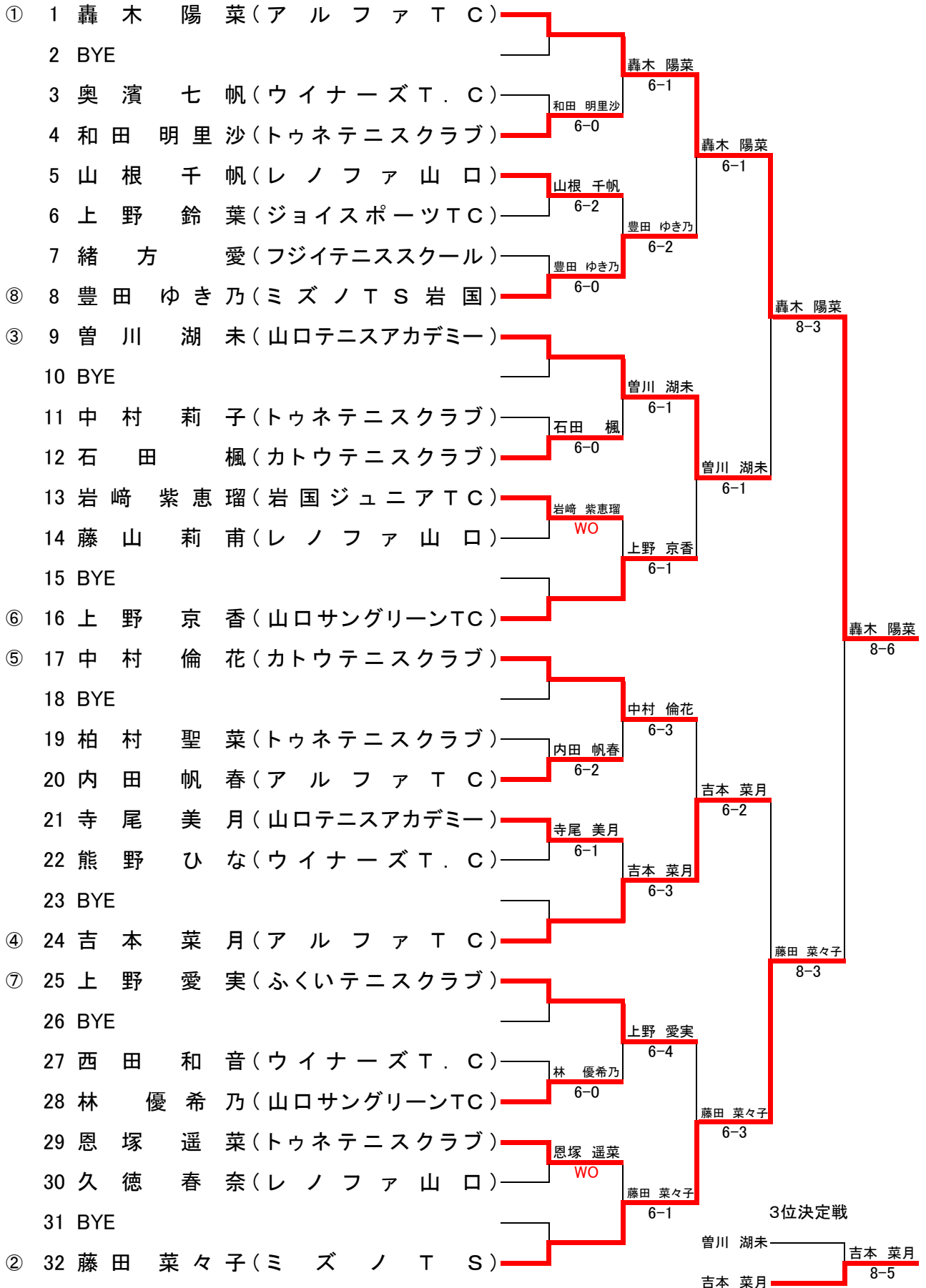

シード順位 ①轟木 陽菜②藤田 菜々子③曾川 湖未④吉本 菜月⑤中村 倫花⑥上野 京香⑦上野 愛実⑧豊田 ゆき乃

# 第35回 山口県ジュニアテニス選手権大会

## U16男子シングルス

防府市向島運動公園・岩国市市営テニスコート  
2016.5/4,5

①	1	岩崎 溪悟 (山口テニスアカデミー)	岩崎 溪悟		
	2	熊谷 圭将 (山の田中学校)	6-0	岩崎 溪悟	
	3	烏田 竜馬 (フジイテニススクール)	早川 航汰	6-2	
	4	早川 航汰 (ふくいテニスクラブ)	6-1	岩崎 溪悟	
	5	神田 颯人 (ミズノT.S)	神田 颯人	6-2	
	6	田中 友大 (いのうえT.G)	WO	井上 仁	
	7	川畑 皓平 (下関西高校)	井上 仁	6-3	
⑥	8	井上 仁 (ツルガハマテニスクラブ)	6-2	岩崎 溪悟	
④	9	佐貫 旭希 (大和オレンジボールTC)	佐貫 旭希	9-8(3)	
	10	中山 翔太 (長府高校)	6-2	佐貫 旭希	
	11	澁谷 篤紀 (いのうえT.G)	澁谷 篤紀	WO	
	12	阿部 心之介 (岩国ジュニアTC)	WO	大前 勇登	
	13	藤本 龍成 (ミズノT.S)	藤本 龍成	6-1	
	14	守田 光希 (ふくいテニスクラブ)	6-2	大前 勇登	
	15	廣重 成一 (山の田中学校)	大前 勇登	6-1	
⑧	16	大前 勇登 (山口テニスアカデミー)	6-0	小林 唯人	
⑤	17	大津 建登 (長府高校)	大津 建登	8-1	
	18	吉武 玲偉 (いのうえT.G)	6-1	上田 慨也	
	19	古瀬 友貴 (ミズノT.S)	上田 慨也	6-4	
	20	上田 慨也 (大和オレンジボールTC)	WO	小林 唯人	
	21	森脇 康生 (岩国ジュニアTC)	森脇 康生	6-1	
	22	住田 光生 (山の田中学校)	6-1	小林 唯人	
	23	後藤 聖治 (長府高校)	小林 唯人	6-2	
③	24	小林 唯人 (ツルガハマテニスクラブ)	6-1	小林 唯人	
⑦	25	塚本 健太 (ジョイスポーツTC)	塚本 健太	8-3	
	26	佐々木 秀之 (山口オーサンスTC)	6-3	塚本 健太	
	27	伊津野 聖仁 (長府高校)	森本 湧太	6-4	
	28	森本 湧太 (アルファTC)	6-2	大田 祥吾	
	29	竹田 文 (ジョイスポーツTC)	竹田 文	6-1	
	30	成國 勇太 (山の田中学校)	6-1	大田 祥吾	
	31	岩間 杏哉 (黒石中学校)	大田 祥吾	6-1	3位決定戦
②	32	大田 祥吾 (山口テニスアカデミー)	6-1	大田 祥吾	
				大田 祥吾	9-7

シード順位 ①岩崎 溪悟②大田 祥吾③小林 唯人④佐貫 旭希⑤大津 建登⑥井上 仁⑦塚本 健太⑧大前 勇登

# 第35回 山口県ジュニアテニス選手権大会

## U16女子シングルス

防府市向島運動公園  
2016.5/4

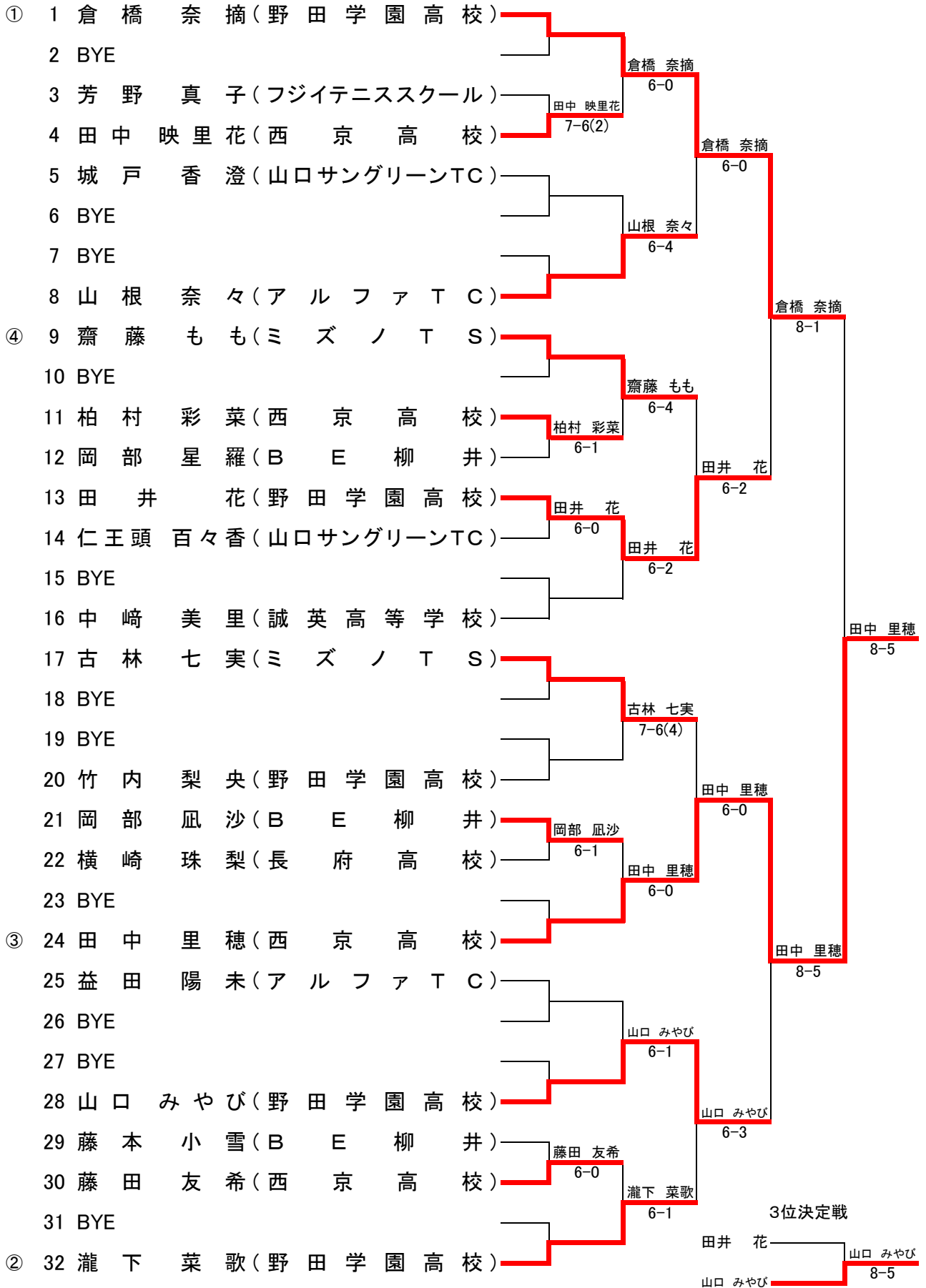

シード順位 ①倉橋 奈摘②瀧下 菜歌③田中 里穂④齋藤 もも



# 第35回 山口県ジュニアテニス選手権大会

## U18男子シングルス

岩国市市営テニスコート  
2016.5/5

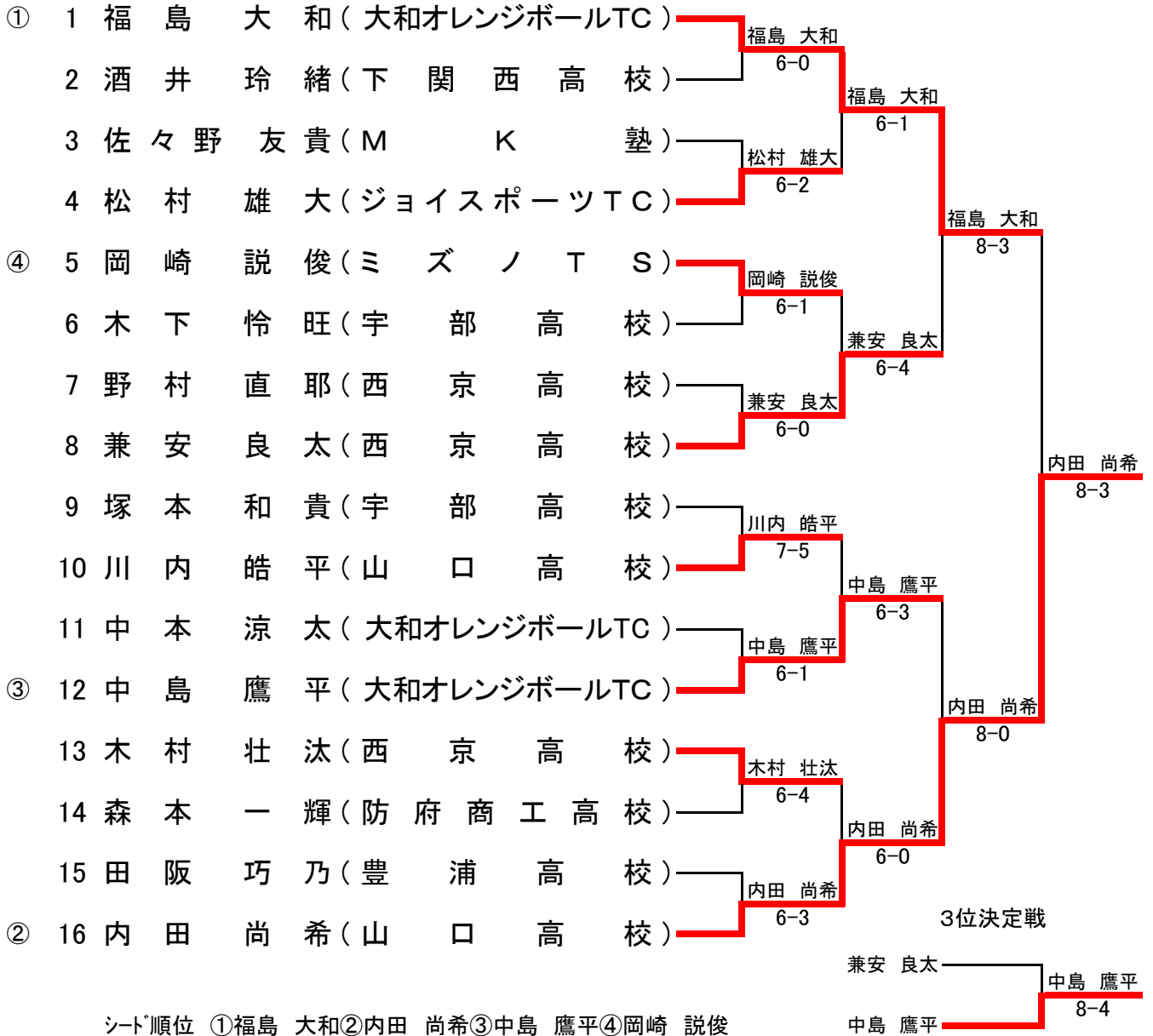

シード順位 ①福島 大和②内田 尚希③中島 鷹平④岡崎 説俊

# 第35回 山口県ジュニアテニス選手権大会

## U18女子シングルス

防府市向島運動公園

2016.5/4

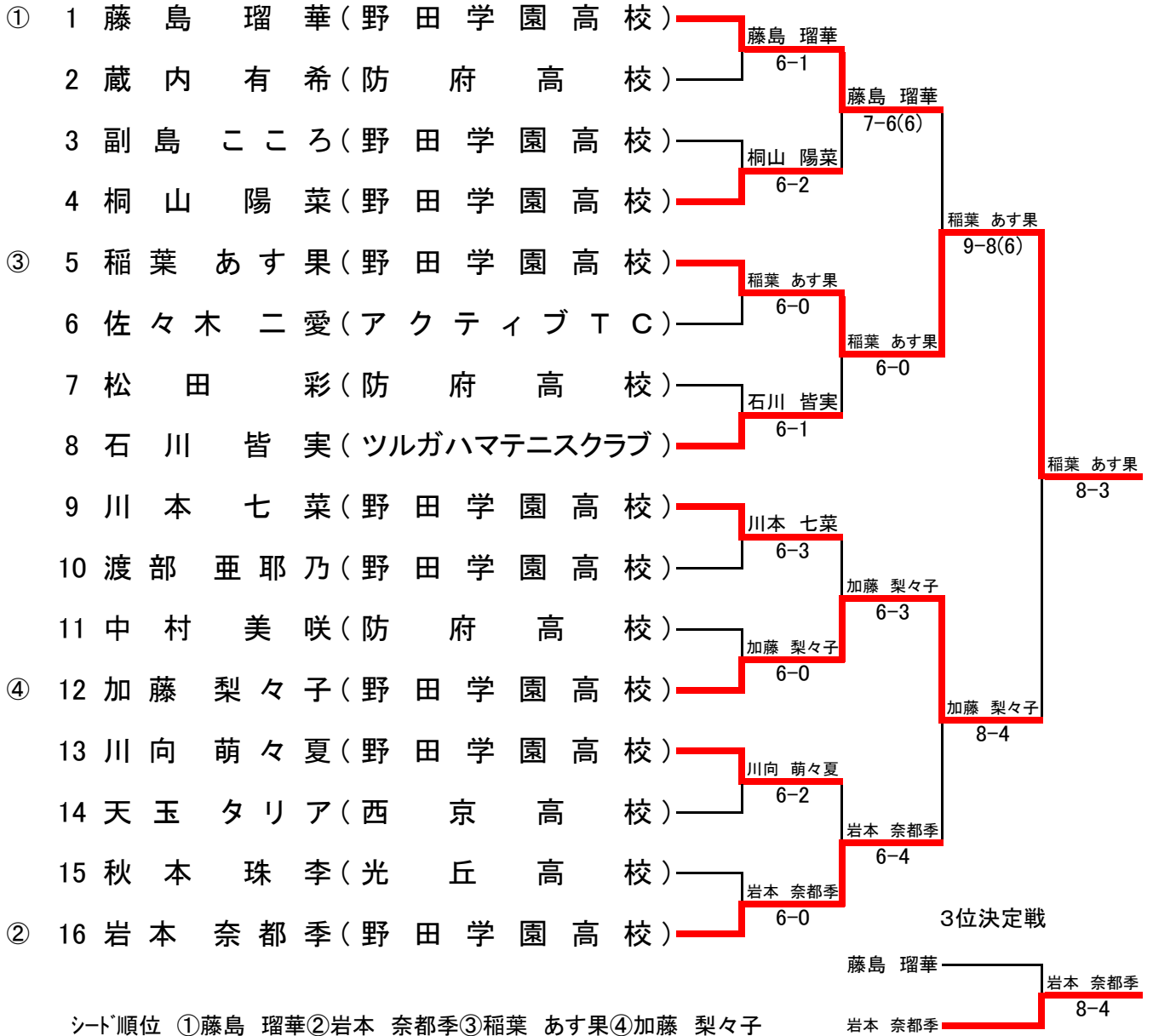

# 第35回 山口県ジュニアテニス選手権大会

## U12男子ダブルス

岩国市市営テニスコート  
2016.5/3,5

①	1	河内 優和 (ツルガハマテニスクラブ)	今井 汰育 (ウイナーズT.C)				
	2	BYE				河内 優和 今井 汰育	
	3	元 廣 錬太郎 (山口オーサンスTC)	石田 柊佑 (山口オーサンスTC)	谷口 桜介	泉 界瑛	6-2	
	4	谷口 桜介 (カトウテニスクラブ)	泉 界瑛 (カトウテニスクラブ)			6-2	河内 優和 今井 汰育
④	5	岸田 昊生 (山口テニスアカデミー)	達川 丈徳 (山口テニスアカデミー)	岸田 昊生	達川 丈徳		
	6	大下 然 (カトウテニスクラブ)	福井 海翔 (カトウテニスクラブ)			6-2	岸田 昊生 達川 丈徳
	7	西村 友琉 (いのうえT.G)	原田 悠希 (いのうえT.G)	西村 祐哉	増濱 翔	6-0	
	8	西村 祐哉 (ツルガハマテニスクラブ)	増濱 翔 (ツルガハマテニスクラブ)				河内 優和 今井 汰育
	9	谷上 友亮 (大和オレンジボールTC)	神田 蓮 (大和オレンジボールTC)	谷上 友亮	神田 蓮		9-7
	10	福本 祥之 (山口テニスアカデミー)	上田 遼介 (レノファ山口)			6-4	本弘 琉 大河原 悠暉
	11	杉原 聖 (トゥネテニスクラブ)	木花 海里 (トゥネテニスクラブ)	本弘 琉	大河原 悠暉	6-3	
③	12	本弘 琉 (山口サングリーンTC)	大河原 悠暉 (アルファTC)			6-0	安村 悠希 岩本 風音
	13	福光 研太 (アルファTC)	大方 陵平 (アルファTC)	福光 研太	大方 陵平		8-1
	14	田中 蒼士 (カトウテニスクラブ)	古水 大貴 (カトウテニスクラブ)			6-4	安村 悠希 岩本 風音
	15	吉見 諒 (北浦TSS)	金子 颯汰 (北浦TSS)	安村 悠希	岩本 風音	6-0	
②	16	安村 悠希 (山口テニスアカデミー)	岩本 風音 (山口サングリーンTC)			6-0	3位決定戦
				岸田 昊生	達川 丈徳		岸田 昊生 達川 丈徳
				本弘 琉	大河原 悠暉		9-8(6)

シード順位 ①河内 優和・今井 汰育 ②安村 悠希・岩本 風音  
③本弘 琉・大河原 悠暉 ④岸田 昊生・達川 丈徳

# 第35回 山口県ジュニアテニス選手権大会

## U12女子ダブルス

岩国市市営テニスコート  
2016.5/4

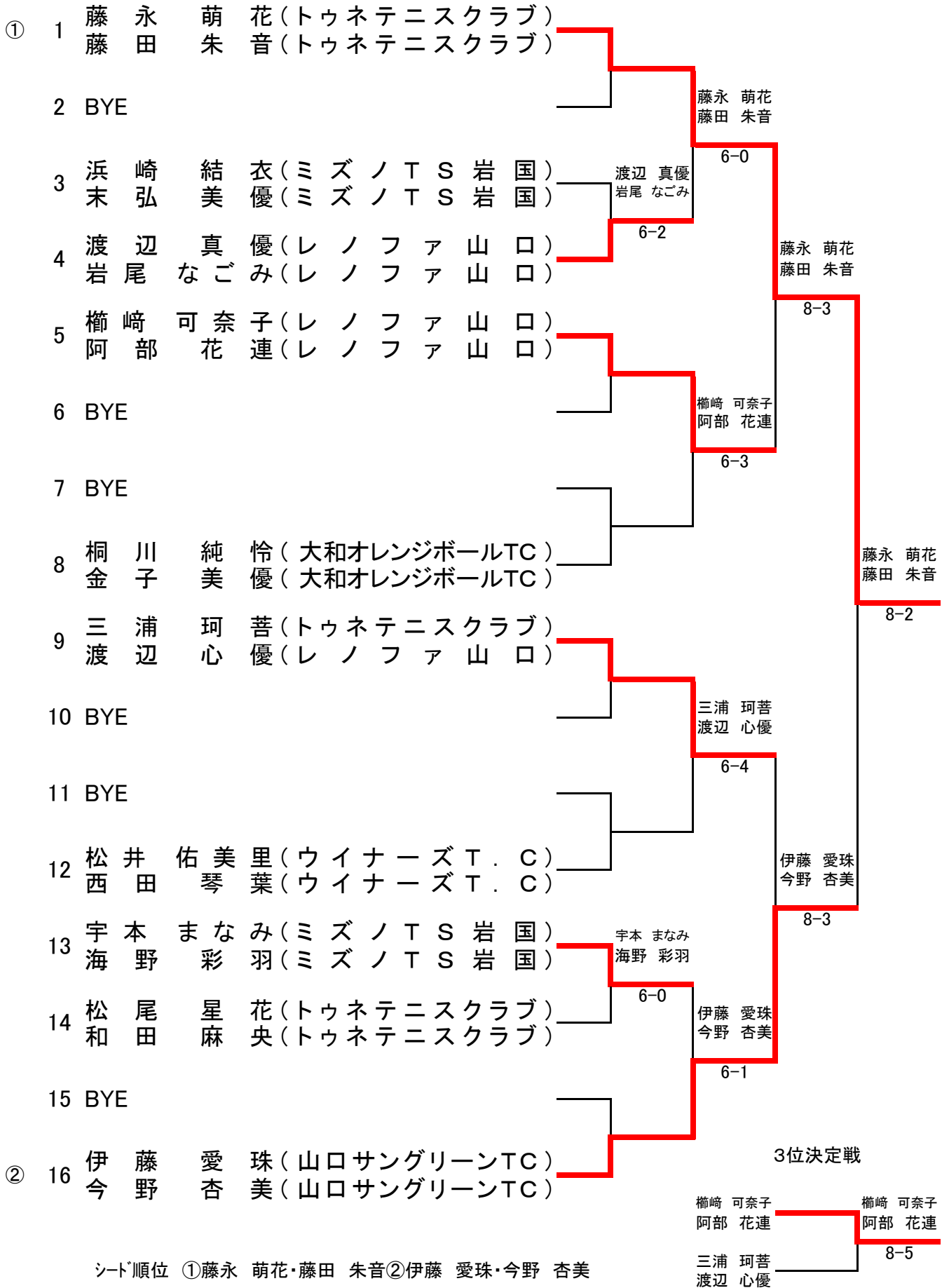

# 第35回 山口県ジュニアテニス選手権大会

## U14男子ダブルス

岩国市市営テニスコート  
2016.5/3,5

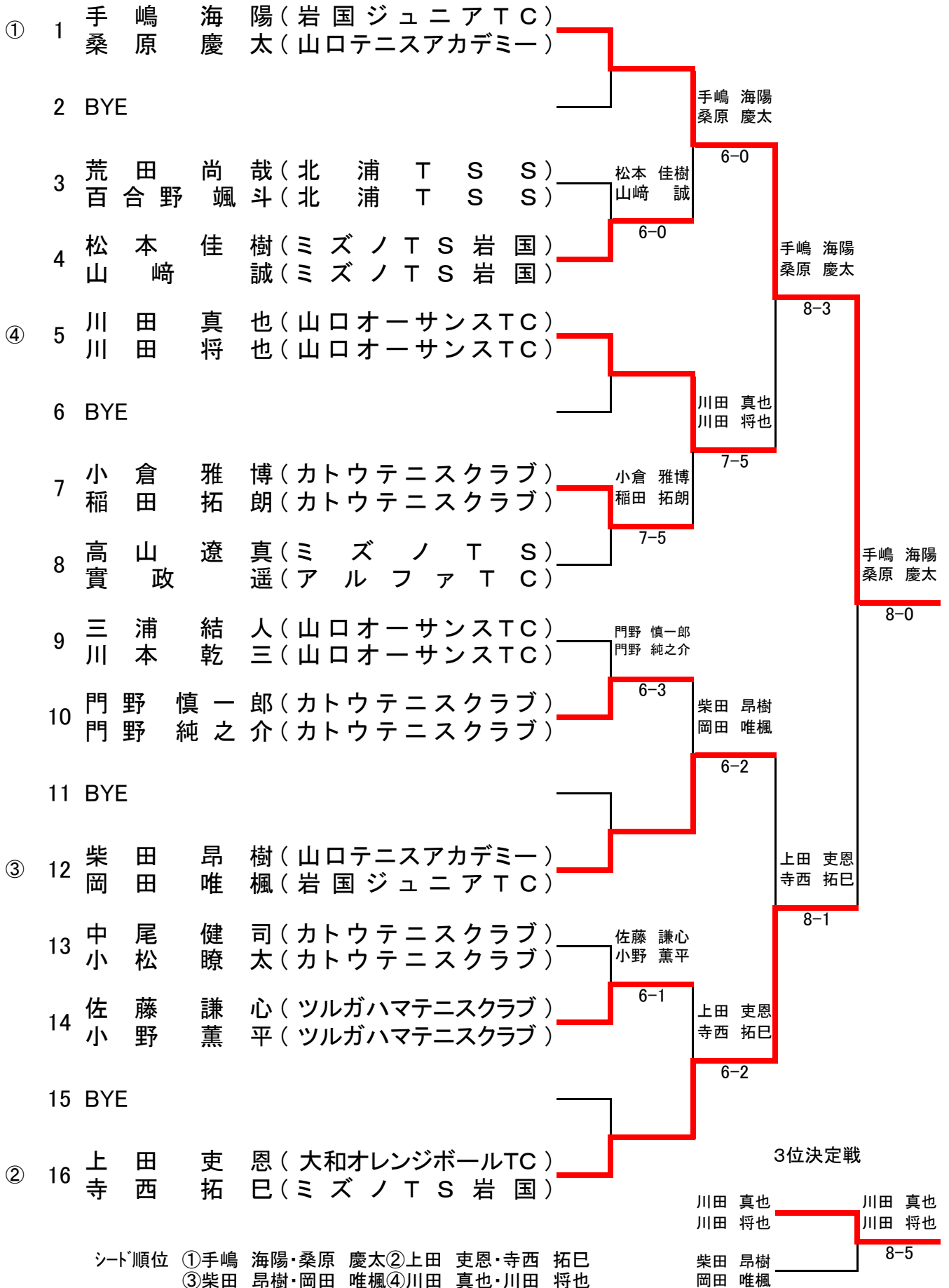

# 第35回 山口県ジュニアテニス選手権大会

## U14女子ダブルス

岩国市市営テニスコート  
2016.5/4

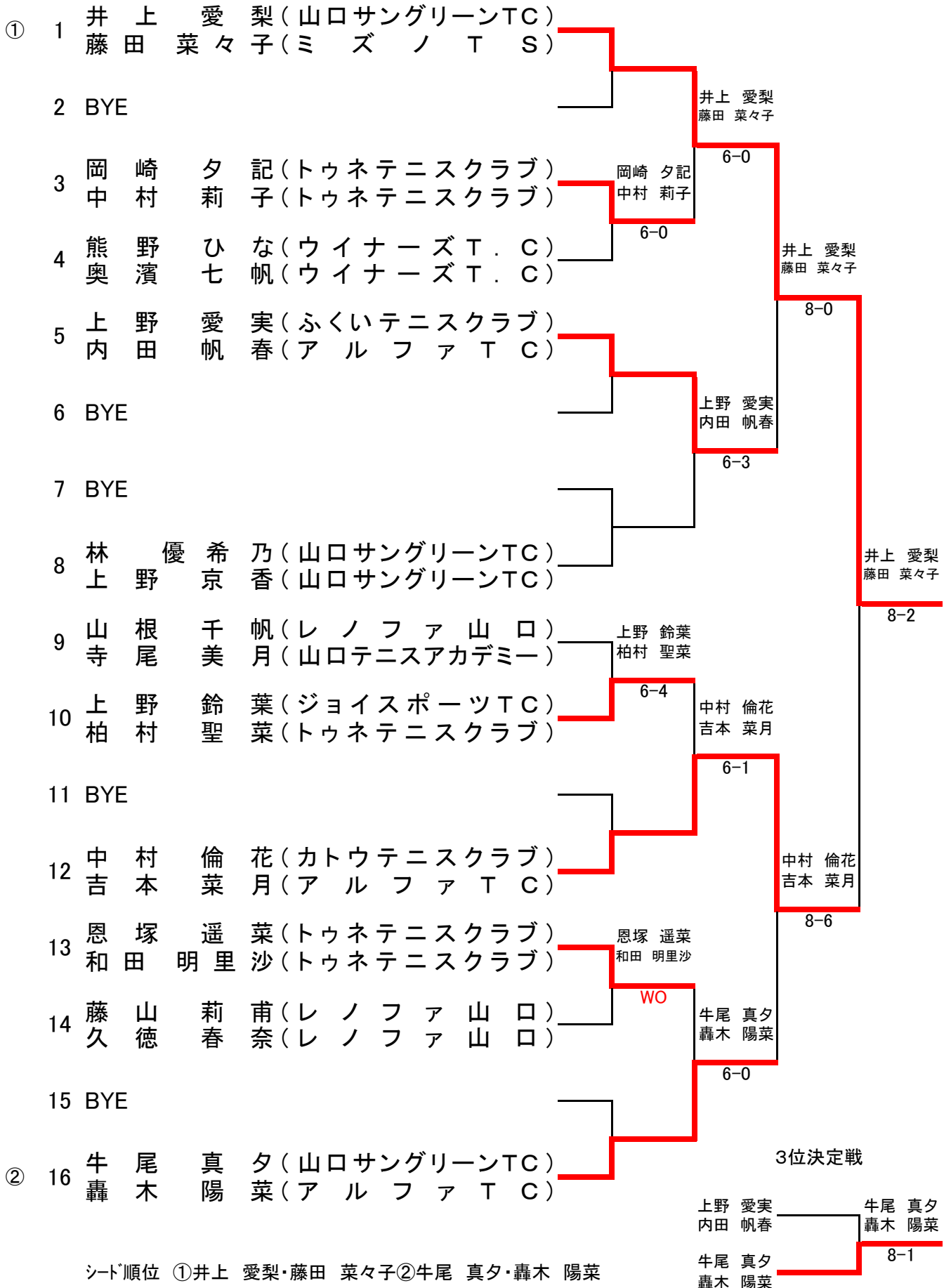

# 第35回 山口県ジュニアテニス選手権大会

## U16男子ダブルス

防府市向島運動公園

2016.5/4

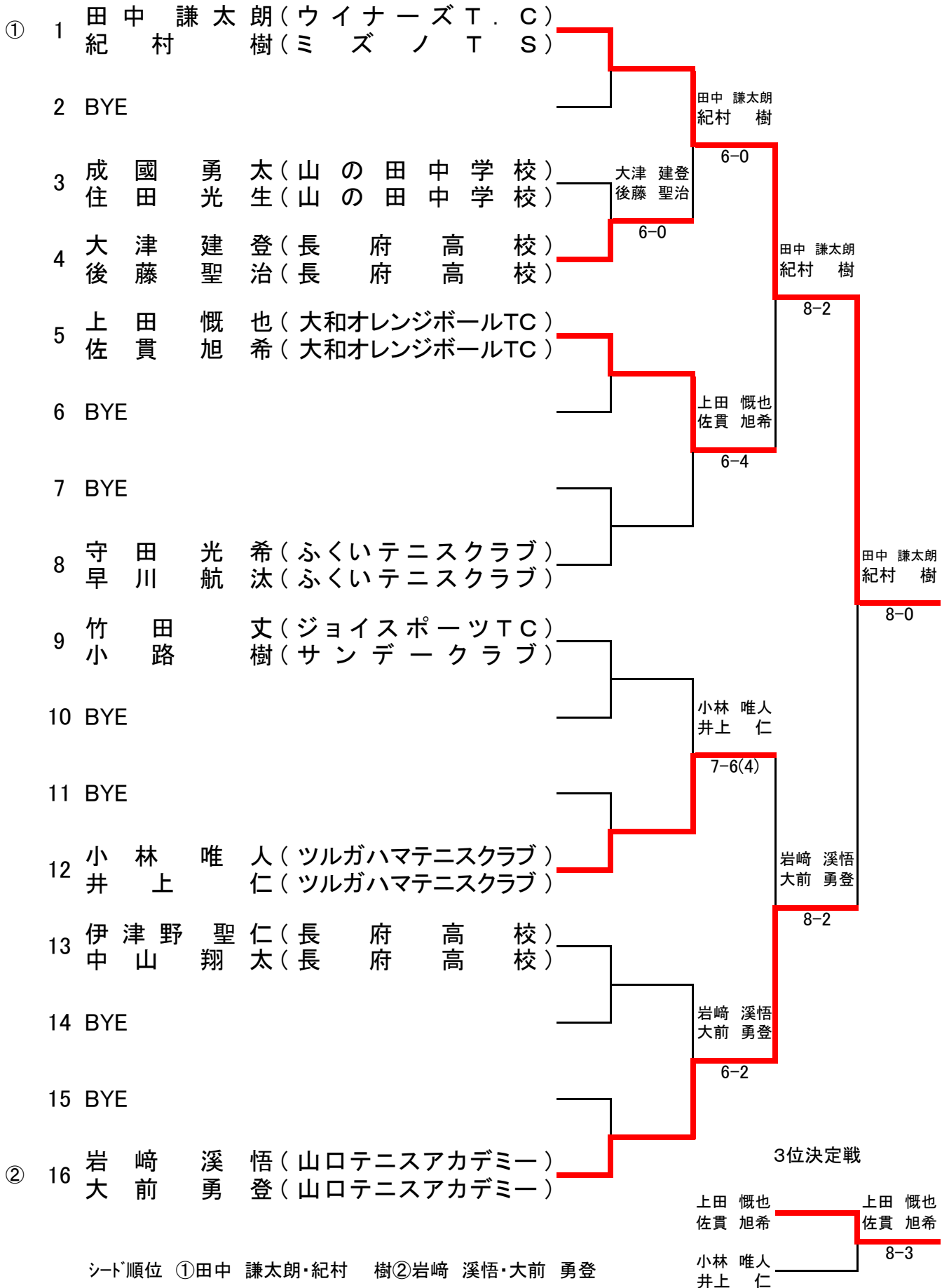

# 第35回 山口県ジュニアテニス選手権大会

## U16女子ダブルス

岩国市市営テニスコート  
2016.5/5

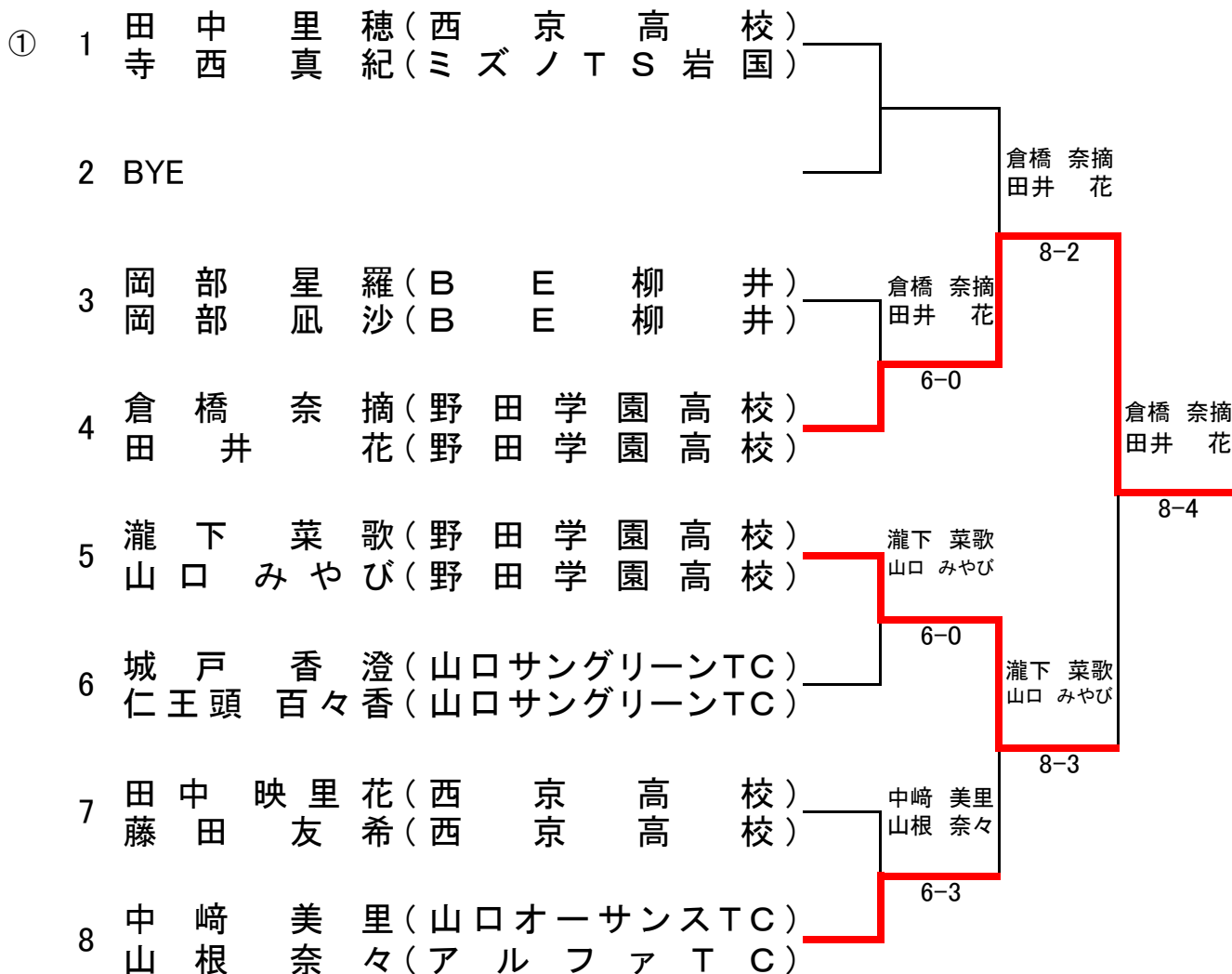

シード順位 ①田中 里穂・寺西 真紀



# 第35回 山口県ジュニアテニス選手権大会

## U18男子ダブルス

防府市向島運動公園  
2016.5/4

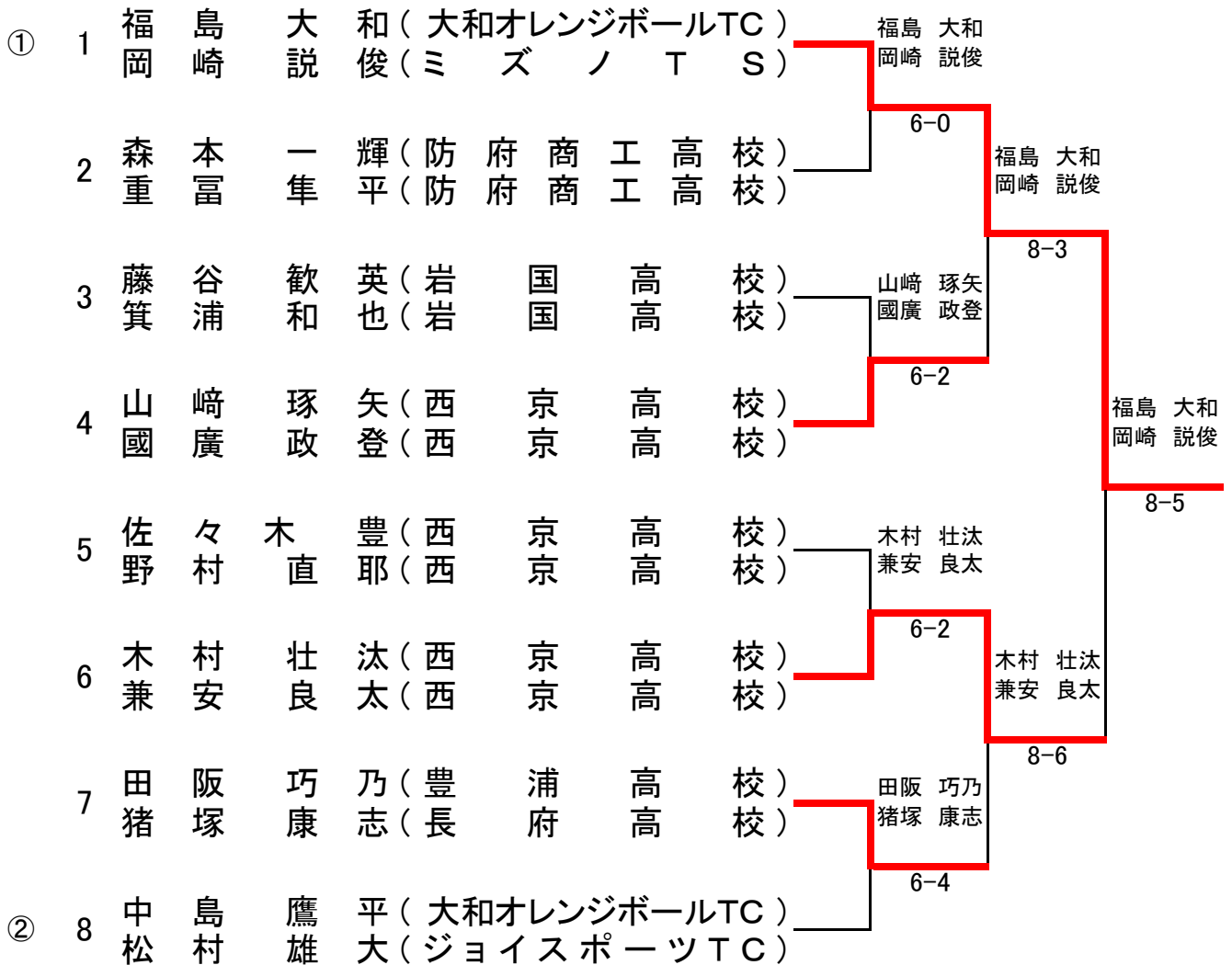

シード順位 ①福島 大和・岡崎 説俊②中島 鷹平・松村 雄大

# 第35回 山口県ジュニアテニス選手権大会

## U18女子ダブルス

岩国市市営テニスコート  
2016.5/5

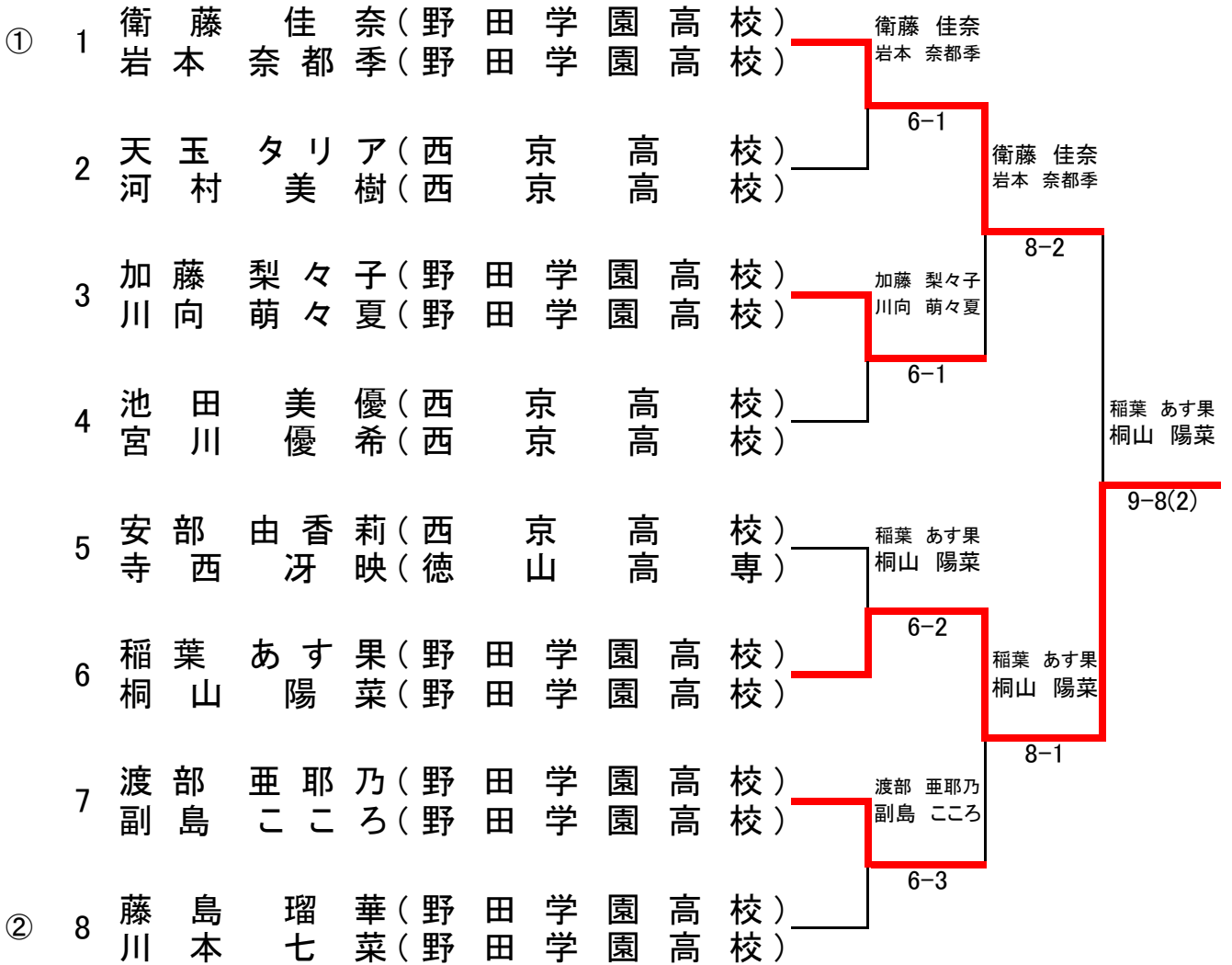

シード順位 ①衛藤 佳奈・岩本 奈都季②藤島 瑠華・川本 七菜

## U10男子シングルス コンソレーション

1	大方 康平	(アルファTC)	大方 康平	6-5
5	歌房 拓斗	(レノファ山口)		
3	川崎 康太	(ふくいテニスクラブ)	川崎 康太	6-1
21	石田 榎	(山口オーサンスTC)		
12	久保田 海斗	(レノファ山口)	飯田 要	6-2
24	飯田 要	(ふくいテニスクラブ)		
14	正木 光	(レノファ山口)	西山 誠志郎	6-3
17	西山 誠志郎	(アルファTC)		
16	木花 蒼空	(トゥネテニスクラブ)	木花 蒼空	6-4
20	中島 大悟	(大和オレンジボールTC)		

## U10女子シングルス コンソレーション

3	浜崎 未羽	(ミズノTS岩国)	平田 佳子	6-1
29	平田 佳子	(カトウテニスクラブ)		
8	三浦 茜音	(山口オーサンスTC)	三浦 茜音	6-1
12	西林 優菜	(大和オレンジボールTC)		
20	河野 今日子	(山口テニスアカデミー)	河野 今日子	6-0
28	中川 里彩	(いのうえTG)		

# U12男子シングルス フィードインコンソレーション

7位決定戦

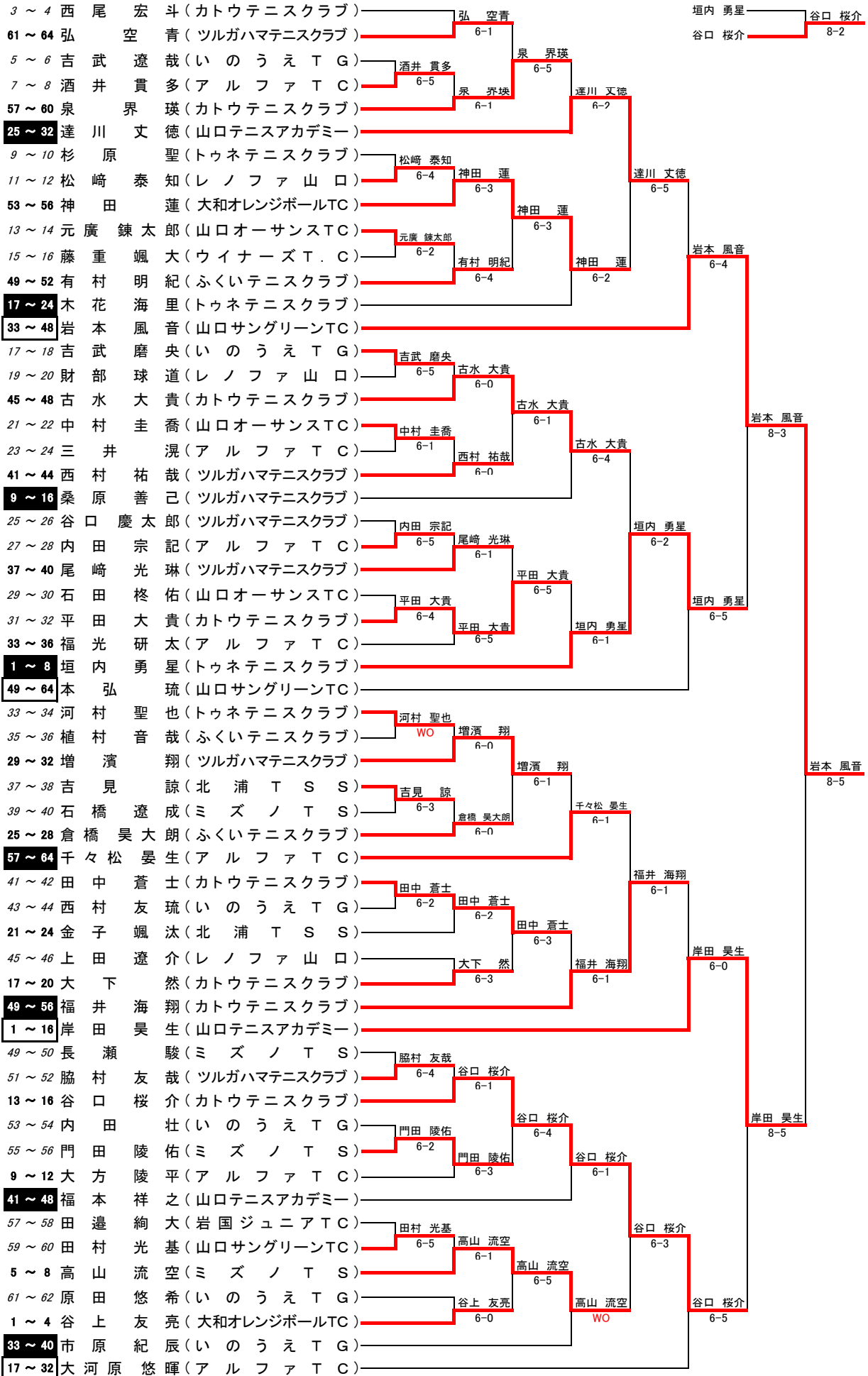

# U12女子シングルス フィードインコンソレーション

7位決定戦

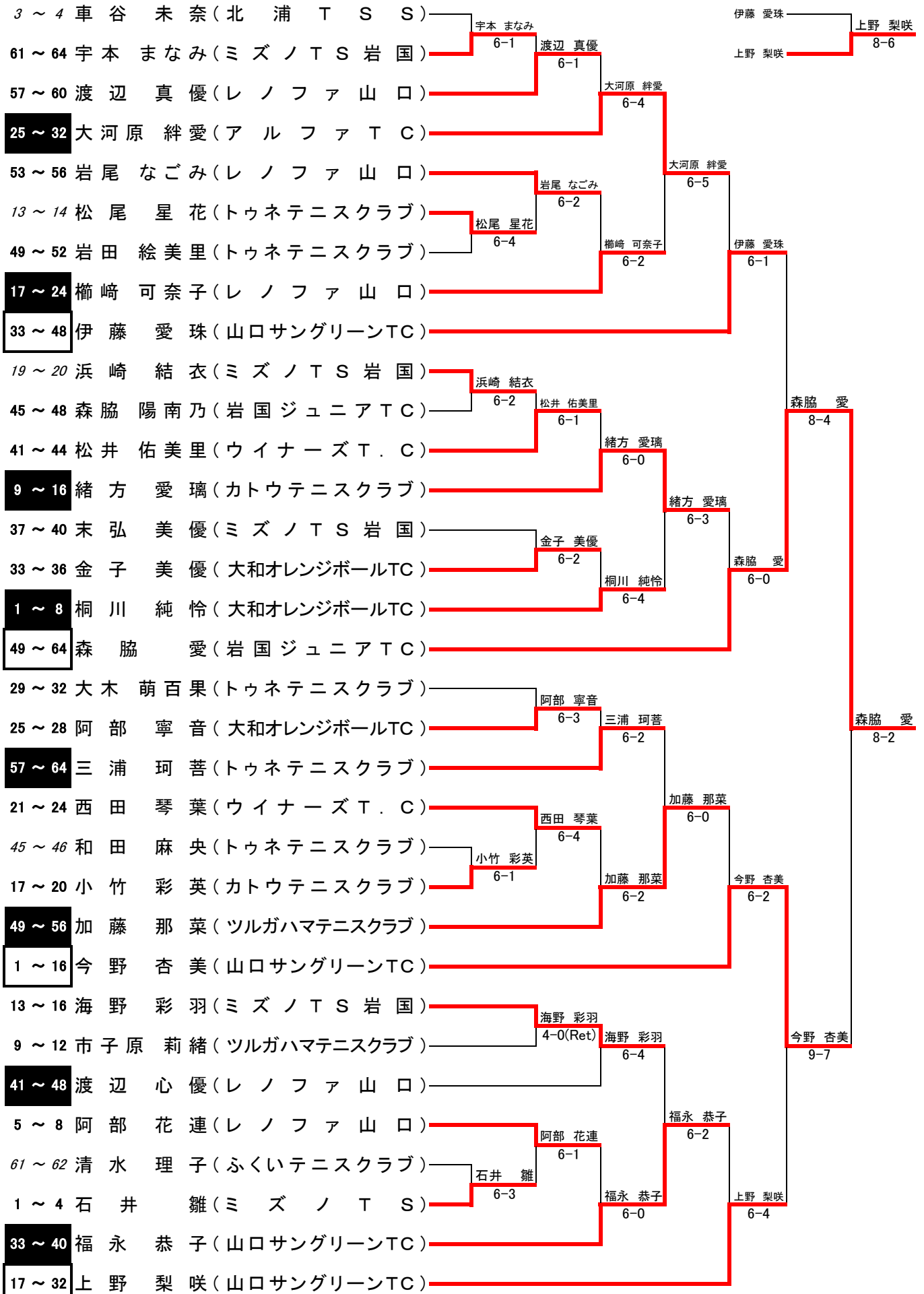

# U14男子シングルス フィードインコンソレーション

7位決定戦

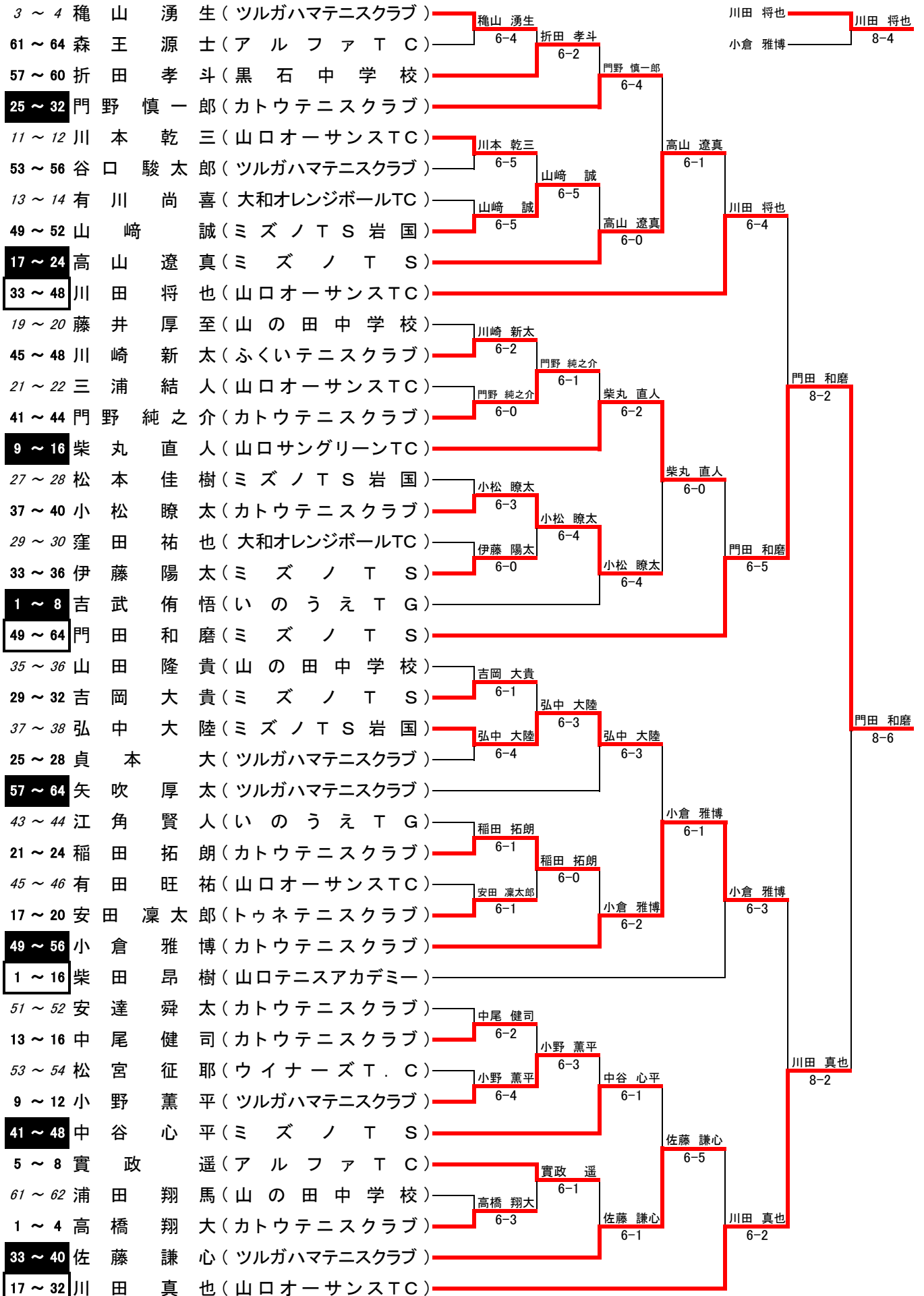

# U14女子シングルス フィードインコンソレーション

7位決定戦

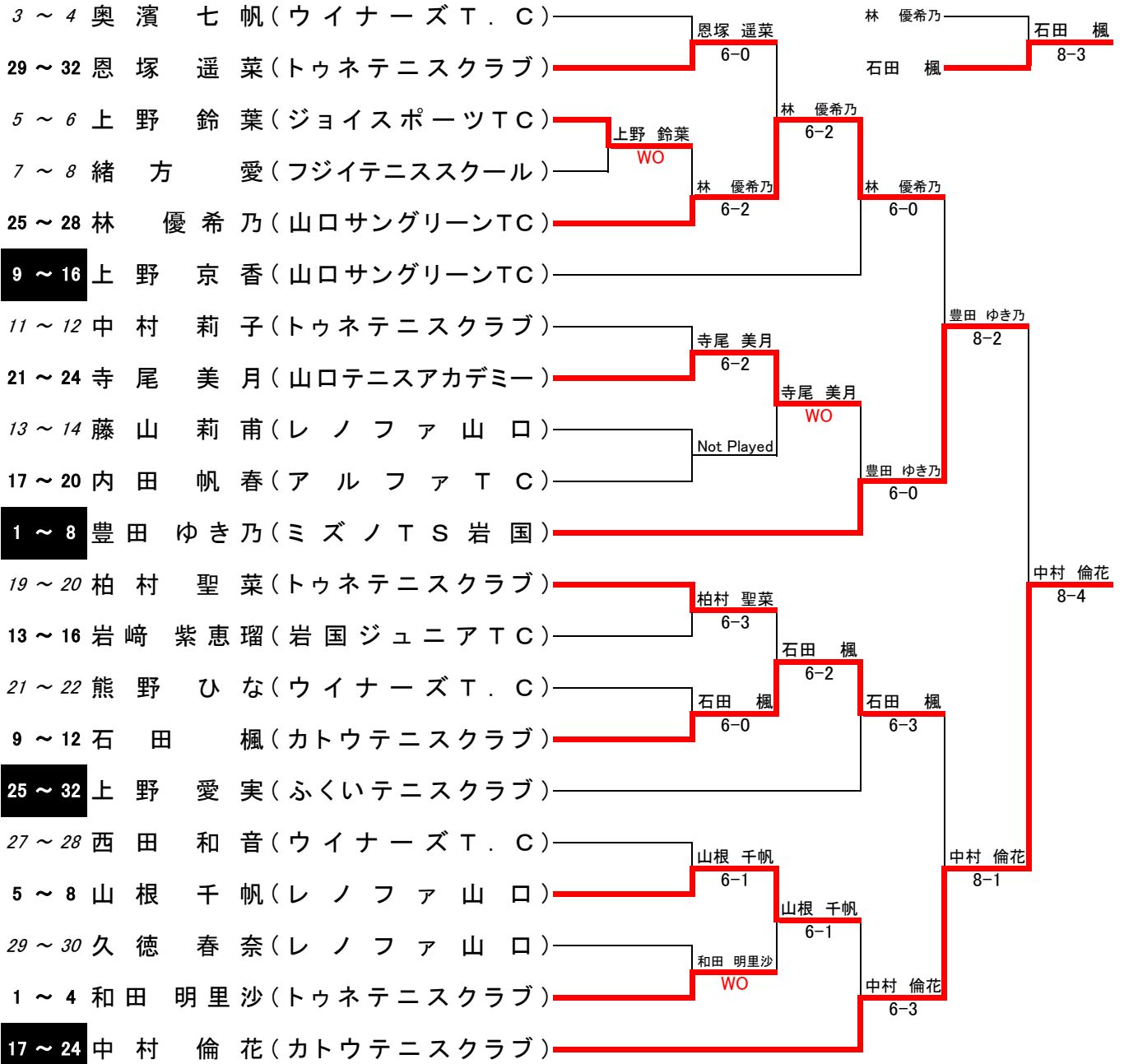

# U16男子シングルス フィードインコンソレーション

7位決定戦

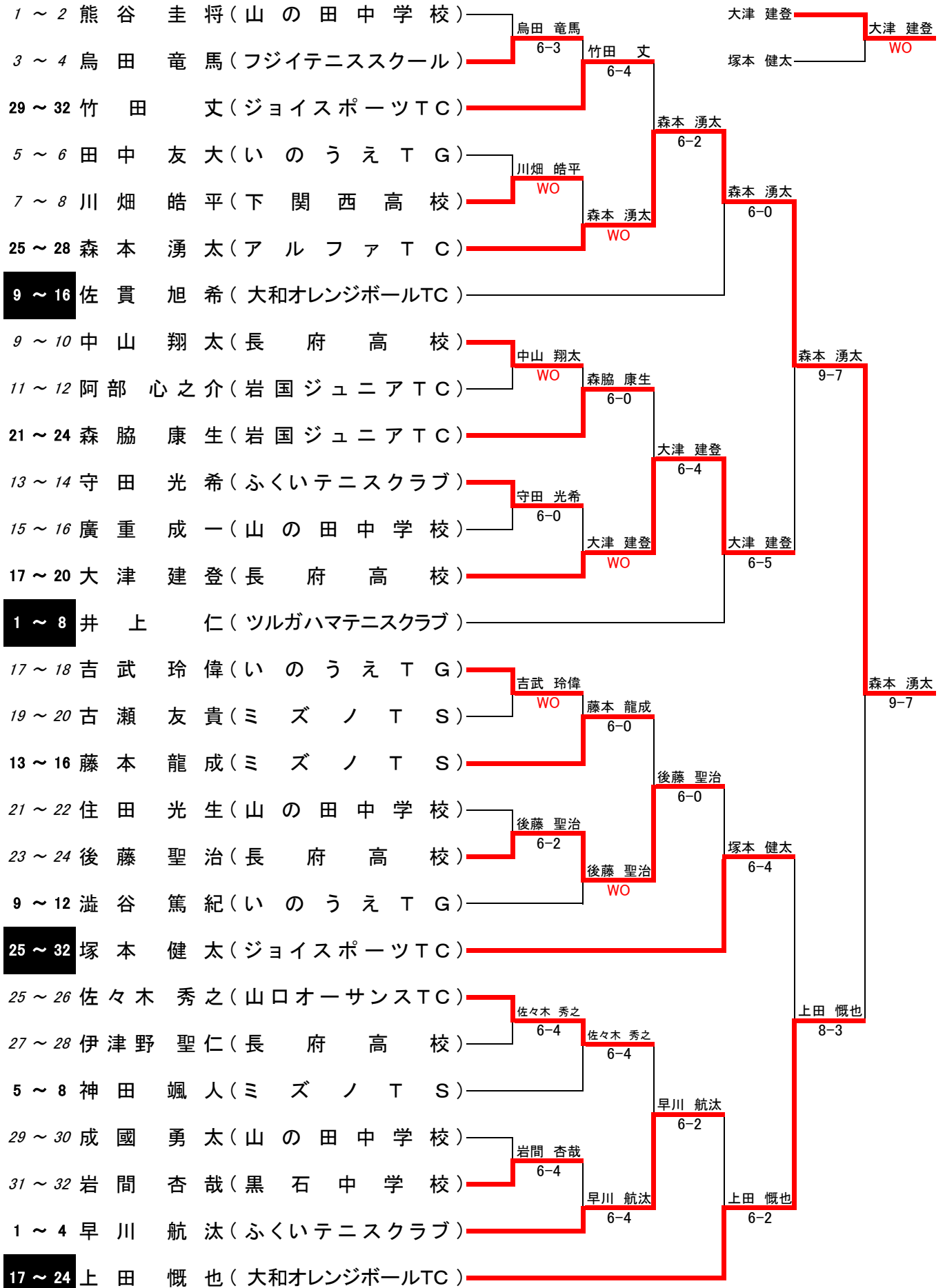



# U16女子シングルス フィードインコンソレーション

7位決定戦

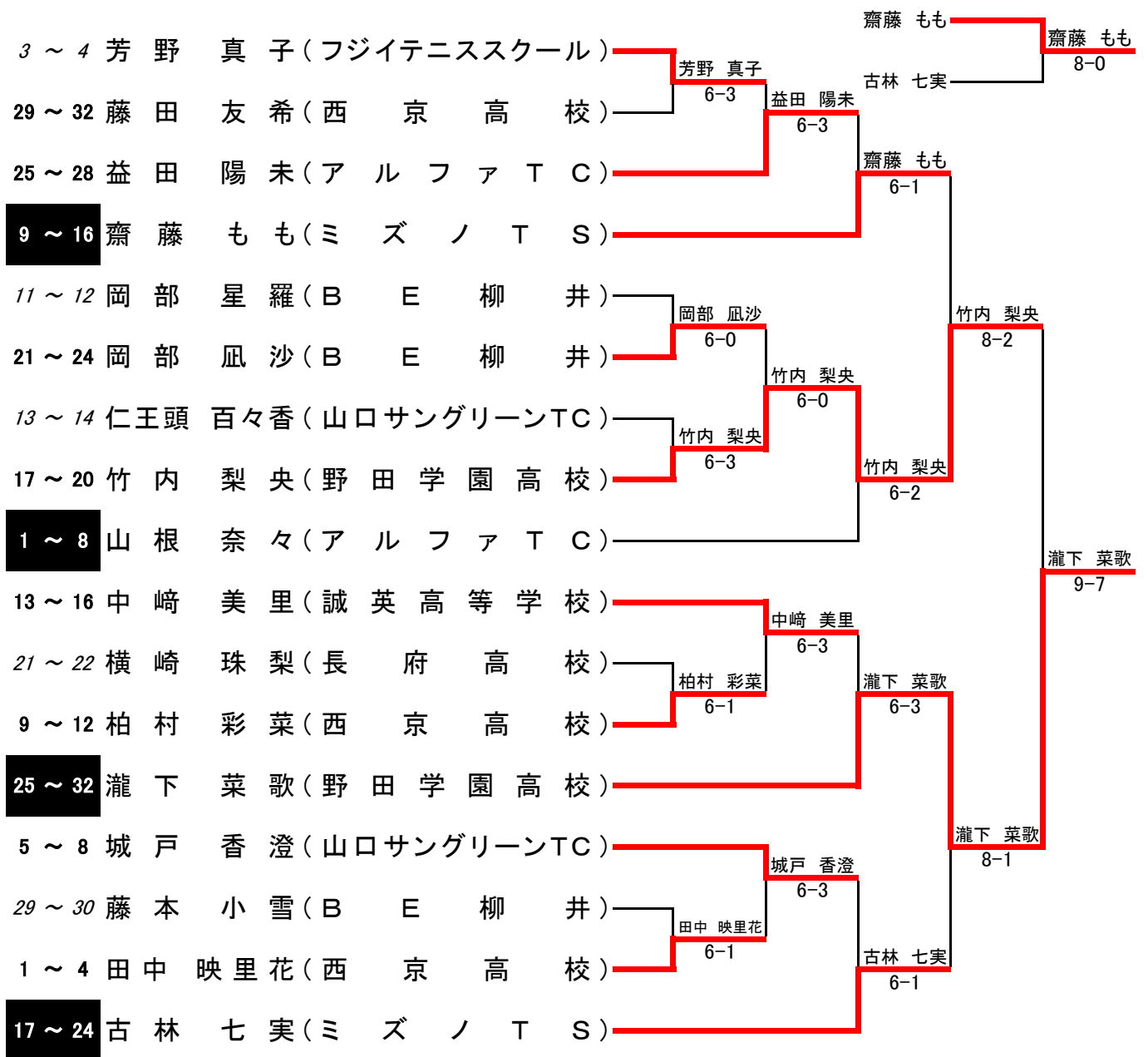

## U18男子シングルス フィードインコンソレーション

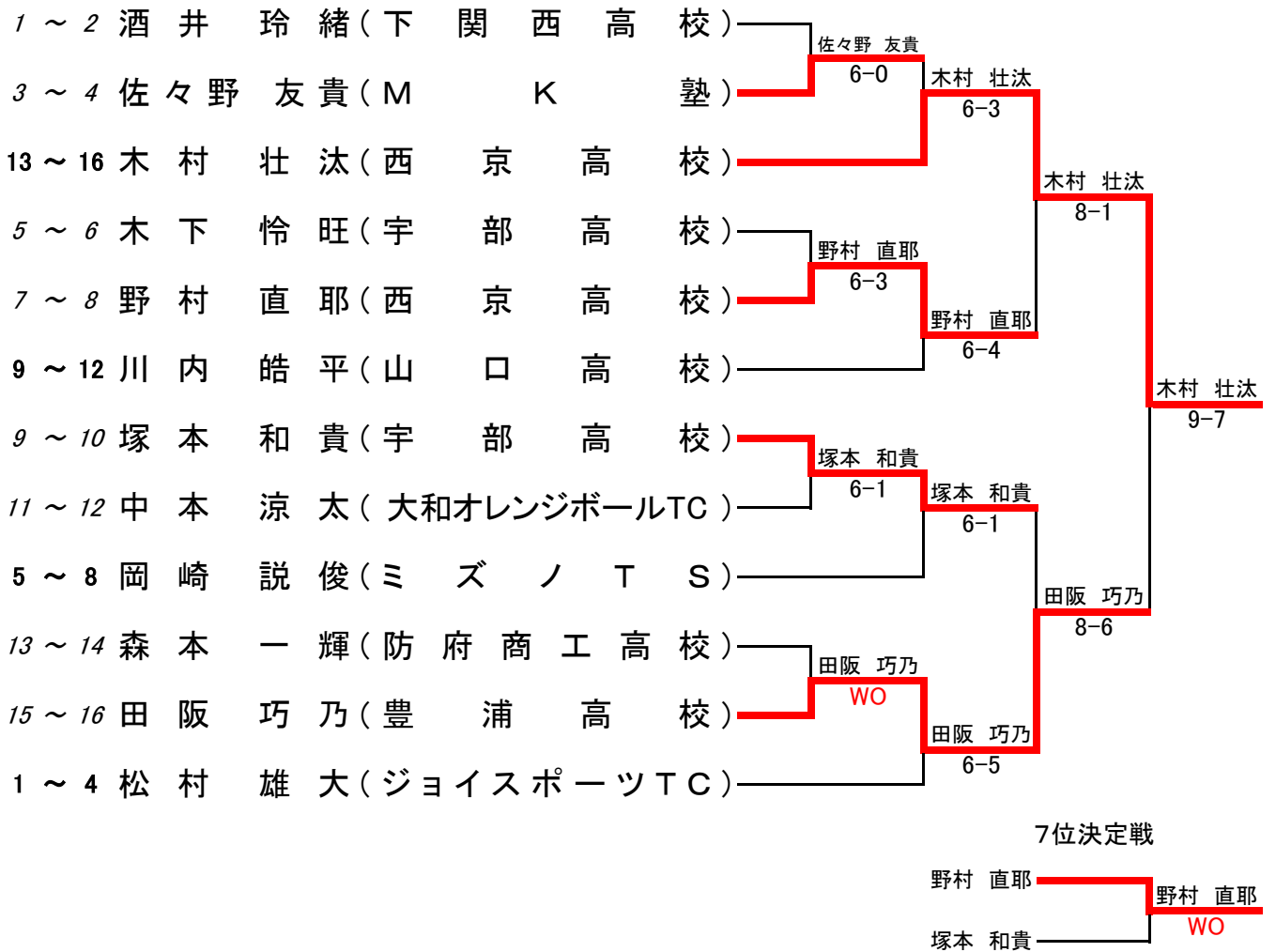

## U18男子ダブルス フィードインコンソレーション

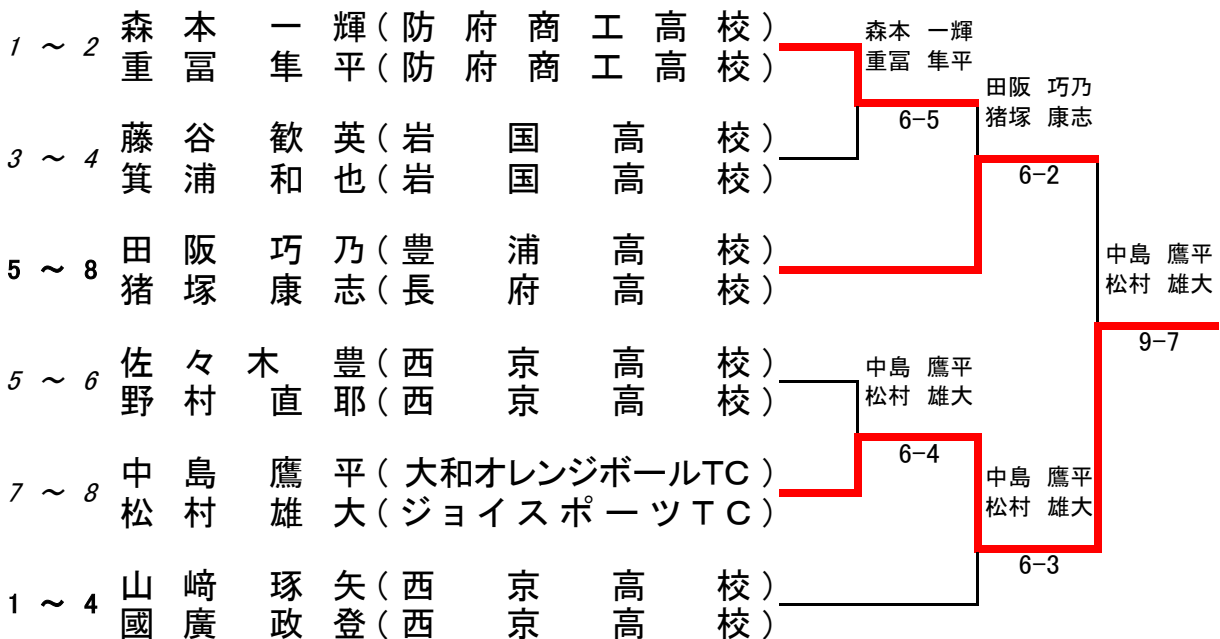

## U18女子シングルス フィードインコンソレーション

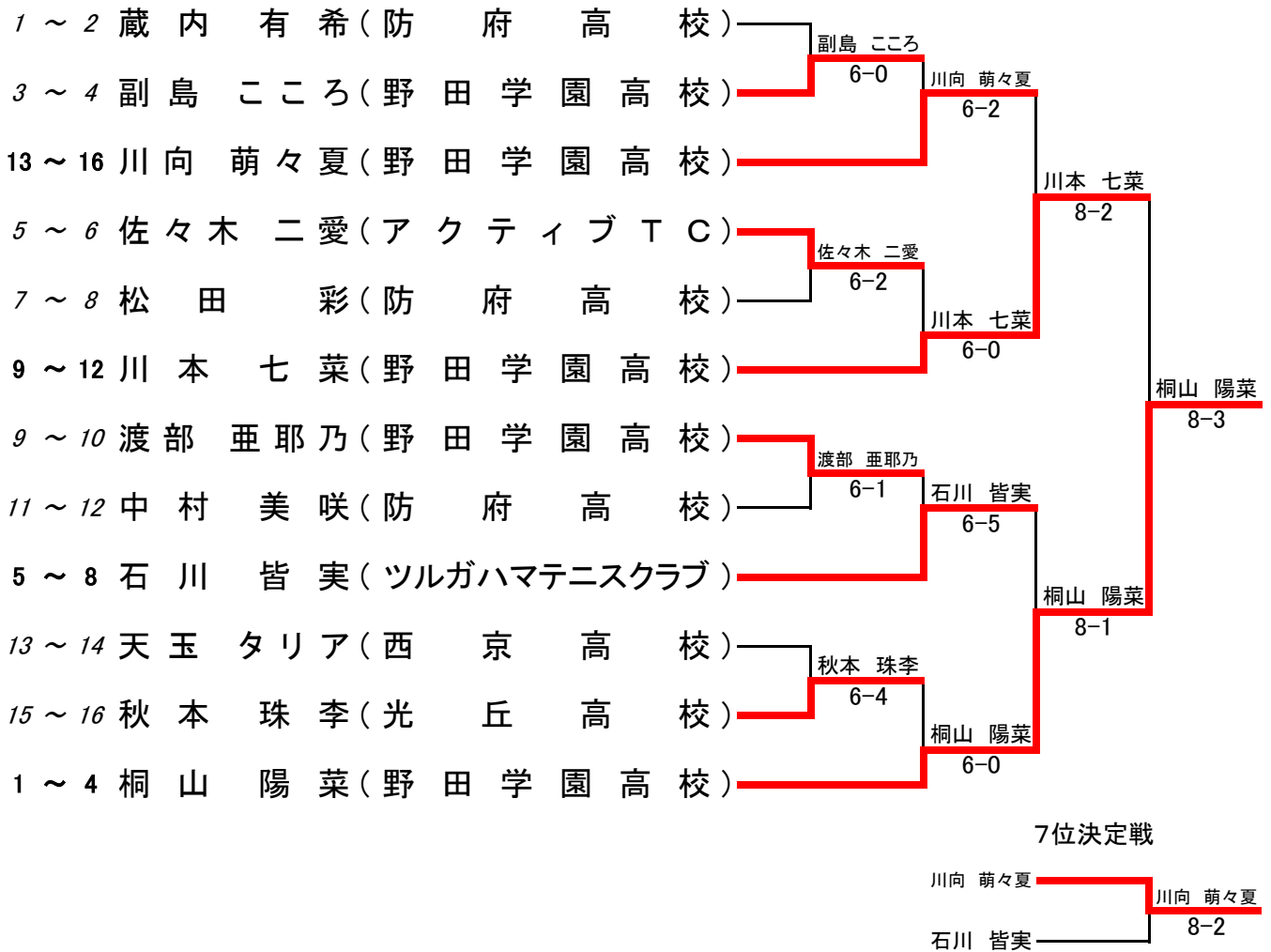

## U18女子ダブルス フィードインコンソレーション

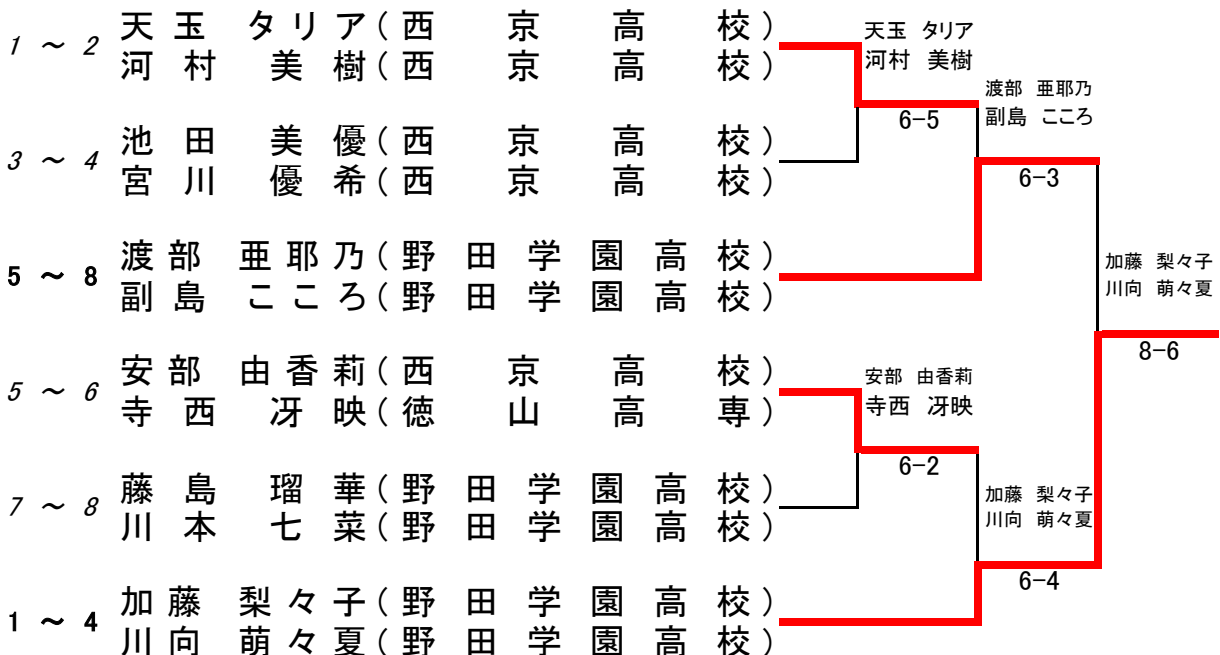

## U12男子ダブルス フィードインコンソレーション

3 ~ 4	元 廣 錬 太 郎 (山 口 オ ー サ ン ス T C ) 石 田 柊 佑 (山 口 オ ー サ ン ス T C )	元 廣 錬 太 郎 石 田 柊 佑		
13 ~ 16	福 光 研 太 (ア ル フ ァ T C ) 大 方 陵 平 (ア ル フ ァ T C )		6-5	
5 ~ 6	大 下 然 (カ ト ウ テ ニ ス ク ラ ブ ) 福 井 海 翔 (カ ト ウ テ ニ ス ク ラ ブ )	大 下 然 福 井 海 翔		
7 ~ 8	西 村 友 琉 (い の う え T G ) 原 田 悠 希 (い の う え T G )		6-2	
9 ~ 12	谷 上 友 亮 (大 和 オ レ ン ジ ボ ー ル T C ) 神 田 蓮 (大 和 オ レ ン ジ ボ ー ル T C )		6-2	
9 ~ 10	福 本 祥 之 (山 口 テ ニ ス ア カ デ ミ ー ) 上 田 遼 介 (レ ノ フ ァ 山 口 )	福 本 祥 之 上 田 遼 介		
11 ~ 12	杉 原 聖 (ト ウ ネ テ ニ ス ク ラ ブ ) 木 花 海 里 (ト ウ ネ テ ニ ス ク ラ ブ )		6-3	
5 ~ 8	西 村 祐 哉 (ツ ル ガ ハ マ テ ニ ス ク ラ ブ ) 増 濱 翔 (ツ ル ガ ハ マ テ ニ ス ク ラ ブ )		6-5	
13 ~ 14	田 中 蒼 士 (カ ト ウ テ ニ ス ク ラ ブ ) 古 水 大 貴 (カ ト ウ テ ニ ス ク ラ ブ )	田 中 蒼 士 古 水 大 貴		
15 ~ 16	吉 見 諒 (北 浦 T S S ) 金 子 颯 汰 (北 浦 T S S )		6-3	
1 ~ 4	谷 口 桜 介 (カ ト ウ テ ニ ス ク ラ ブ ) 泉 界 瑛 (カ ト ウ テ ニ ス ク ラ ブ )		6-0	
				谷 上 友 亮 神 田 蓮
				6-1
				谷 上 友 亮 神 田 蓮
				6-1
				西 村 祐 哉 増 濱 翔
				谷 口 桜 介 泉 界 瑛
				6-4

## U12女子ダブルス フィードインコンソレーション

3 ~ 4	浜 崎 結 衣 (ミ ズ ノ T S 岩 国 ) 末 弘 美 優 (ミ ズ ノ T S 岩 国 )	宇 本 ま な み 海 野 彩 羽		
13 ~ 16	宇 本 ま な み (ミ ズ ノ T S 岩 国 ) 海 野 彩 羽 (ミ ズ ノ T S 岩 国 )		6-1	
9 ~ 12	松 井 佑 美 里 (ウ イ ナ ー ズ T . C ) 西 田 琴 葉 (ウ イ ナ ー ズ T . C )		6-4	
5 ~ 8	桐 川 純 怜 (大 和 オ レ ン ジ ボ ー ル T C ) 金 子 美 優 (大 和 オ レ ン ジ ボ ー ル T C )			
13 ~ 14	松 尾 星 花 (ト ウ ネ テ ニ ス ク ラ ブ ) 和 田 麻 央 (ト ウ ネ テ ニ ス ク ラ ブ )	渡 辺 真 優 岩 尾 な ご み		
1 ~ 4	渡 辺 真 優 (レ ノ フ ァ 山 口 ) 岩 尾 な ご み (レ ノ フ ァ 山 口 )		6-1	
				桐 川 純 怜 金 子 美 優
				6-2
				桐 川 純 怜 金 子 美 優
				6-2

## U14男子ダブルス フィードインコンソレーション

3 ~ 4	荒田 尚哉 (北浦 T S S)	佐藤 謙心	
	百合野 颯斗 (北浦 T S S)	小野 薫平	
13 ~ 16	佐藤 謙心 (ツルガハマテニスクラブ)	6-0	佐藤 謙心
	小野 薫平 (ツルガハマテニスクラブ)		小野 薫平
7 ~ 8	高山 遼真 (ミズノ T S)	高山 遼真	6-2
	實政 遥 (アルファ T C)	實政 遥	
9 ~ 12	門野 慎一郎 (カトウテニスクラブ)	6-2	小倉 雅博 稲田 拓朗
	門野 純之介 (カトウテニスクラブ)		
9 ~ 10	三浦 結人 (山口オーサンスTC)	小倉 雅博	6-2
	三川 本乾三 (山口オーサンスTC)	稲田 拓朗	
5 ~ 8	小倉 雅博 (カトウテニスクラブ)	6-1	小倉 雅博 稲田 拓朗
	稲田 拓朗 (カトウテニスクラブ)		
13 ~ 14	中尾 健司 (カトウテニスクラブ)	中尾 健司	6-4
	小松 瞭太 (カトウテニスクラブ)	小松 瞭太	
1 ~ 4	松本 佳樹 (ミズノ T S 岩国)	6-2	
	山崎 誠 (ミズノ T S 岩国)		

## U14女子ダブルス フィードインコンソレーション

3 ~ 4	熊野 ひな (ウイナーズ T C)	恩塚 遥菜	
	奥濱 七帆 (ウイナーズ T C)	和田 明里沙	
13 ~ 16	恩塚 遥菜 (トゥネテニスクラブ)	6-0	恩塚 遥菜
	和田 明里沙 (トゥネテニスクラブ)		和田 明里沙
9 ~ 12	上野 鈴葉 (ジョイスポーツTC)		恩塚 遥菜 和田 明里沙
	柏村 聖菜 (トゥネテニスクラブ)		
9 ~ 10	山根 千帆 (レノファ山口)	山根 千帆	6-4
	寺尾 美月 (山口テニスアカデミー)	寺尾 美月	
5 ~ 8	林 優希乃 (山口サングリーンTC)	6-1	山根 千帆 寺尾 美月
	上野 京香 (山口サングリーンTC)		
13 ~ 14	藤山 莉甫 (レノファ山口)	岡崎 夕記	6-0
	久徳 春奈 (レノファ山口)	中村 莉子	
1 ~ 4	岡崎 夕記 (トゥネテニスクラブ)	WO	
	中村 莉子 (トゥネテニスクラブ)		

## U16男子ダブルス フィードインコンソレーション

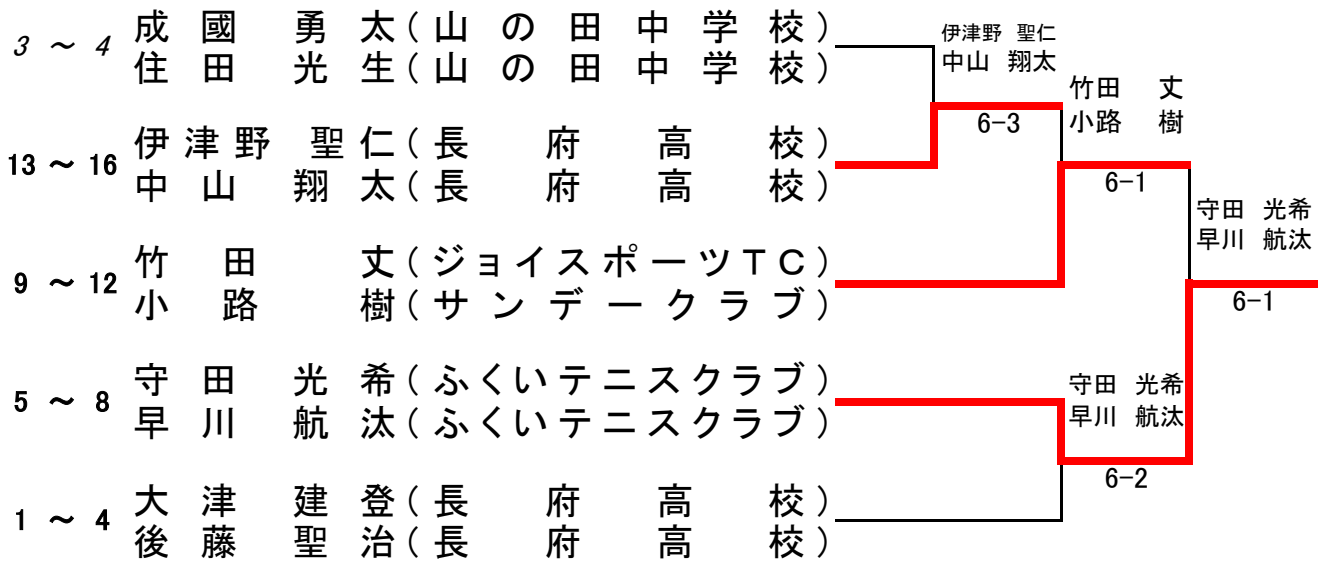

## U16女子ダブルス フィードインコンソレーション

